

Noordeinde 40, MONNICKENDAM



Bedrijfspand
Gebouwd in 1964



Beschrijving

Dit charmante pand op het bekende Noordeinde in Monnickendam, is onlangs gerenoveerd en klaar voor een nieuwe eigenaar. Het betreft hier de begane grond, op dit moment bestemd voor horeca, maar de gemeente heeft aangegeven eventueel open te staan voor een andere publieksgerichte (levendige) functies. De ligging in het historische centrum, op loopafstand van de oude haven en de jachthavens, is zeer gunstig. De haven is in de zomer een trekpleister voor toeristen en in de directe omgeving van het pand bevinden zich meerdere hotels, een museum en een historische kerk.

De ruimte is ca. 80m² VVO en heeft een rechthoekige vorm, met aan de voorkant grote ramen, met charmante kozijnen. Achterin de ruimte bevinden zich 2 toilet aansluitingen. De ruimte wordt casco opgeleverd, maar inclusief cv-installatie, aansluitingen en een airco.

BEZICHTIGINGSMOMENTEN

Vrijdag 12 juni 10:00 - 12:00 uur

Woensdag 24 juni 14:00 - 16:00 uur

en verder op afspraak via 020-4357020 / bog@vandesteeg.nl

VOORZIENINGEN/BIJZONDERHEDEN

- Energielabel A+
- Grote ramen
- Cv-installatie
- Airco
- Aansluitingen voor gas, water en elektra
- Volgens het geluidsrapport is deze ruimte dichtgetimmerd. Alle elektra en lichtpunten moeten daarom uitsluitend opbouw zijn. Het realiseren van inbouw is verboden.

BESTEMMING

De huidige bestemming is horeca. De gemeente heeft aangegeven eventueel open te staan voor een andere publieksgerichte (levendige) functies.

LOCATIE EN BEREIKBAARHEID

De ligging in het historische centrum, op loopafstand van de oude haven en de jachthavens, is zeer gunstig. De haven is in de zomer een trekpleister voor toeristen en in de directe omgeving van het pand bevinden zich meerdere hotels, een museum en een historische kerk. Geniet van de fantastische sfeer, met vele monumentale gebouwen en huizen in smalle steegjes en straatjes. De bushalte is op loopafstand, van waaruit je kunt reizen richting Amsterdam, Purmerend en Hoorn. Monnickendam heeft een uitstekende ligging op ongeveer 20 autominuten van Amsterdam en het is ongeveer 15 minuten met de bus naar de halte van de Noord-Zuidlijn (station Noord).

PARKEREN

Gratis openbaar parkeren met blauwe kaart.

SERVICEKOSTEN

VvE bijdrage à €185,- per maand.

Verkoopinformatie

Status	Veiling
Veiling	Randstad-Noord maandag 29 juni 2026
Inzet	maandag 29 juni 2026 vanaf 18:00
Afslag	maandag 29 juni 2026 vanaf 18:00
Veilinglocatie	De Eerste Amsterdamse / MVA Huis Entrepotdok 25 1018 AD Amsterdam
Kantoor	Kuin Van Overbeek Notariaat Koninginneweg 56 1075 EB AMSTERDAM T: 020 305 27 00 F: 020 305 27 04 E: info@kuinvanoverbeek.nl
Behandelaar	Jeroen van Overbeek
Bezichtiging	LET OP: Enkel op afspraak via 020-4357020 / bog@vandesteeye.nl
Attentie	Geweldige kans voor beleggers en ondernemers in historisch Monnickendam!
Lasten	VVE bijdrage, 185

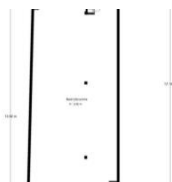

Kenmerken

Woningtype	Bedrijfspand
Bouwjaar	1964
Makelaar	De bezichtiging wordt begeleid door: Van de Steege Makelaarsgroep Buikslotermeerplein 418 1025 WP Amsterdam T: 020 435 70 20 E: bog@vandesteeg.nl
Soort eigendom	
Gebruik	Leegstaand
Kadastrale omschrijving	Gemeente Monnickendam, sectie A, nummer 4012 A1.



Financieel

Lasten (k.k.)

Zie veilingvoorwaarden

Inzetpremie

€ 2.500 t.l.v. verkoper, alleen bij gunning

Bijzonderheden

De op deze website getoonde vrijblijvende informatie is met zorg door ons samengesteld op basis van gegevens van de verkoper/verhuurder (en/of derden). Wij staan niet in voor de juistheid of volledigheid daarvan. Wij aanvaard geen aansprakelijkheid voor schade van welke aard ook voortvloeiende uit het gebruik van de informatie op deze website. Wij aanvaard geen aansprakelijkheid voor schade van welke aard ook voortvloeiende uit het gebruik van de informatie op deze website. Wij aanvaard geen aansprakelijkheid voor schade van welke aard ook voortvloeiende uit het gebruik van de informatie op deze website.

Wij zijn niet verantwoordelijk voor de inhoud van de websites waarnaar verwezen wordt.



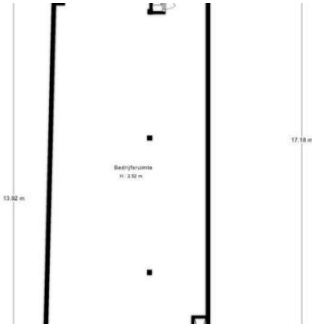







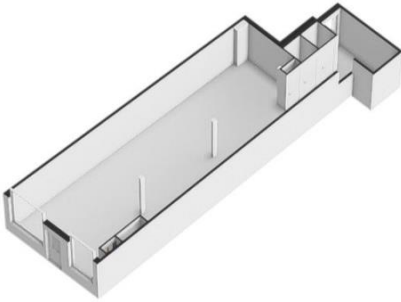

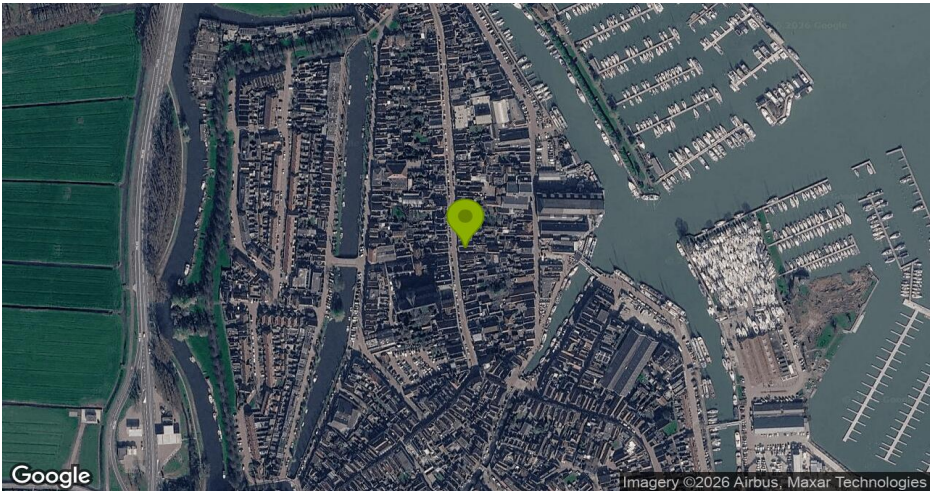
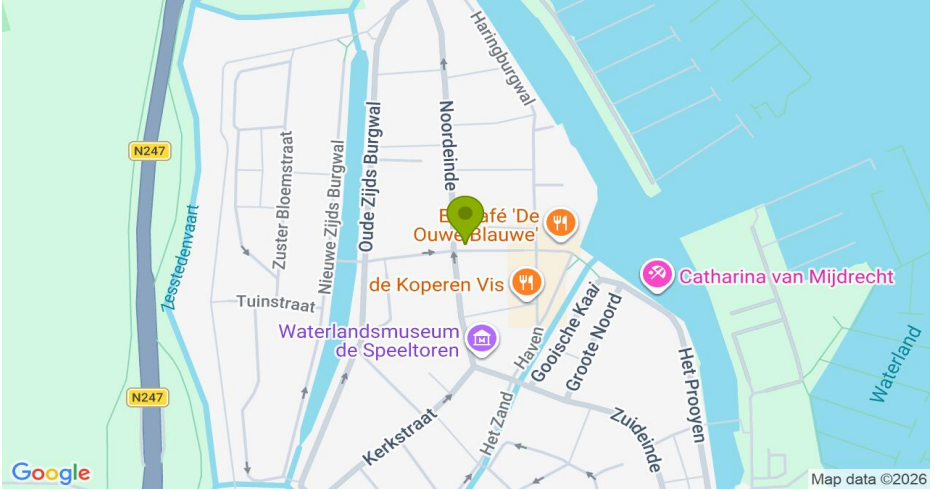

Kadastrale kaart

46974-kadastralekaart1141Noordeinde.pdf



DE EERSTE AMSTERDAMSE

HET VEILINGHUIS VOOR ONROERENDE ZAKEN

Kadastrale kaart

Uw referentie: Noordeinde 40



- 12345 Deze kaart is noordgericht
- 25 Perceelnummer
- Huisnummer
- Vastgestelde kadastrale grens
- Voorlopige kadastrale grens
- Administratieve kadastrale grens
- Bebouwing

Voor een eensluitend uittreksel, geleverd op 7 januari 2025
De bewaarder van het kadaster en de openbare registers

Schaal 1: 500

Kadastrale gemeente Monnickendam
 Sectie A
 Perceel 2670

Aan dit uittreksel kunnen geen betrouwbare maten worden ontleend.
De Dienst voor het kadaster en de openbare registers behoudt zich de intellectuele eigendomsrechten voor, waaronder het auteursrecht en het databankenrecht.



Bijlage

46974_Splitsingsakte_Noordeinde 40.pdf

kadaster

De Bewaarder
22/11/2024 08:16:40 CET

Verklaring:

Het bijgevoegde stuk is ingeschreven ten kantore van de Dienst voor het Kadaster en de Openbare Registers op 22-11-2024 om 09:00 in register Onroerende Zaken Hyp4 in deel 89949 nummer 125.

Werd aangevuld met depotnummer(s) 20241118100455.

De bewaarder.

Dossier: 101939/JKL

SPLITSING IN APPARTEMENTSRECHTEN
(Noordeinde 40, 40A en 40B te 1141 AN Monnickendam)

Heden, eenentwintig november tweeduizend vierentwintig verscheen voor mij, mr. Louis Jeroen Jan van der Kloes, notaris te Amsterdam: mevrouw Amana Ruqayya Gatoen Madhar, kantooradres 1081 CK Amsterdam, De Cuserstraat 5, geboren te Amsterdam op acht juli tweeduizend vier te dezen handelend als schriftelijk gevolmachtigde van: de besloten vennootschap met beperkte aansprakelijkheid [REDACTED]

De comparante, handelend als gemeld, verklaarde als volgt:

Considerans

1. [REDACTED] is gerechtigd tot:
de percelen grond, kadastraal bekend gemeente Monnickendam sectie A nummers:
 - 2670, groot één are en achtentwintig centiare; en
 - 1313, groot één are en tweeëntwintig centiare,met de op die percelen gesitueerde opstal bestaande uit een bedrijfsruimte en twee woningen, plaatselijk bekend te **1141 AN Monnickendam als Noordeinde 40, 40A en 40B**, hierna te noemen: het terrein; gemelde opstal bevat thans een bedrijfsruimte en twee woningen gelegen op de begane grond en de eerste verdieping, plaatselijk bekend te 1141 AN Monnickendam als Noordeinde 40, 40A en 40B, hierna aan te duiden als: het gebouw;
2. **Publiekrechtelijke beperkingen**
Blijkens een kadastraal uittreksel de dato heden zijn er geen publiekrechtelijke beperkingen bekend.
3. [REDACTED] verkreeg het terrein door inschrijving op zestien februari tweeduizend eenentwintig in de openbare registers in register Hypotheken 4 in deel 80618 nummer 67 van het afschrift van een akte van levering, houdende kwijting voor de betaling van de koopprijs, op vijftien februari tweeduizend eenentwintig voor mr. E. Schot, notaris te Amsterdam verleden.
4. **Splitsing in appartementsrechten**
[REDACTED] wil thans het terrein met gebouw splitsen in **drie (3)** appartementsrechten in de zin van artikel 5:106 en volgende van het Burgerlijk Wetboek en wil over gaan tot de vaststelling en van toepassing verklaring van een modelreglement als bedoeld in artikel 5:111 sub d van het Burgerlijk Wetboek en vaststelling van verdere bepalingen, welke als aanvulling op casu quo wijziging van bedoeld reglement van toepassing zullen zijn.
Het gebouw is in verband met de voorgenomen splitsing uitgelegd in een tekening als bedoeld in artikel 5:109 lid 2 van het Burgerlijk Wetboek, welke tekening voldoet aan het bepaalde in artikel 11 lid 5 van de Kadasterwet en welke tekening

bestaande uit een (1) blad, aan deze akte zal worden gehecht en is goedgekeurd door de bewaarder van de Dienst voor het Kadaster en de Openbare registers op negentien november tweeduizend vierentwintig, onder vaststelling van de complexaanduiding **4012 A**, en welke tekening door de bewaarder in depot is genomen onder depotnummer **20241118100455** op welke tekening de gedeelten van het gebouw, welke bestemd zijn om als afzonderlijk geheel te worden gebruikt duidelijk zijn aangegeven en voorzien van een cijfer;

4. het terrein zal omvatten de navolgende appartementsrechten, elk uitmakende een aandeel in het gebouw en met het recht op uitsluitend gebruik van een bepaald gedeelte daarvan, te weten:

Omschrijving appartementsrechten

1. het appartementsrecht, rechtgevend op het uitsluitend gebruik van de bedrijfsruimte, gelegen op de begane grond van het gebouw en verder toebehoren, plaatselijk bekend 1141 AN Monnickendam, Noordeinde 40 kadastraal bekend **gemeente Monnickendam, sectie A, nummer 4012 A-1**, uitmakende het een derde onverdeeld aandeel in de gemeenschap, bestaande uit de percelen grond, kadastraal bekend gemeente Monnickendam sectie A nummers
 - 2670, groot één are en achtentwintig centiare; en
 - 1313, groot één are en tweeëntwintig centiare,met het op die percelen gesitueerde appartementengebouw bestaande uit een bedrijfsruimte met een daarboven gelegen woning alsmede en een achter die bedrijfsruimte gelegen woning, plaatselijk bekend te 1141 AN Monnickendam als Noordeinde 40, 40A en 40B,
2. het appartementsrecht, rechtgevend op het uitsluitend gebruik van de woning met tuin, gelegen op de begane grond en eerste verdieping van het gebouw met separate meterkast en separate berging op de begane grond, plaatselijk bekend 1141 AN Monnickendam, Noordeinde 40A, kadastraal bekend **gemeente Monnickendam, sectie A, nummer 4012 A-2**, uitmakende het een derde onverdeeld aandeel in de hiervoor onder 1. nader omschreven gemeenschap;
3. het appartementsrecht, rechtgevend op het uitsluitend gebruik van de woning met balkon, gelegen op de eerste verdieping van het gebouw, met separate meterkast en separate berging op de begane grond, plaatselijk bekend 1141 AN Monnickendam, Noordeinde 40B, kadastraal bekend **gemeente Monnickendam, sectie A, nummer 4012 A-3**, uitmakende het een derde onverdeeld aandeel in de hiervoor onder 1. nader omschreven gemeenschap;

tot welke drie (3) appartementsrechten ██████ thans gerechtigd is.

Vervolgens verklaarde de comparante, handelend als gemeld:

- a. de splitsing in **drie (3)** appartementsrechten als hiervoor omschreven bij deze vast te stellen, welke splitsing zal worden geëffectueerd door de inschrijving van een afschrift van deze akte ten kantore van de Dienst voor het Kadaster en de Openbare Registers in register Hypotheken 4;
- b. bij deze akte een Vereniging van Eigenaars op te richten;
- c. te bepalen, dat als reglement als bedoeld in artikel 5:111 sub d van het Burgerlijk Wetboek zullen gelden:
 - de bepalingen van het modelreglement (met uitzondering van de Annexen), vastgesteld door de Koninklijke Notariële Beroepsorganisatie en opgenomen in een akte op negentien december tweeduizend zeventien verleden voor mr. H.M. Kolster, notaris te Rotterdam, van welke akte een afschrift is ingeschreven ten kantore van de Dienst voor het Kadaster en de Openbare Registers in register Hypotheken 4 op diezelfde dag in deel 72212 nummer

- 160; en
- de op dat modelreglement aangebrachte wijzigingen en aanvullingen welke hierna *cursief* worden weergegeven.

REGLEMENT VAN SPLITSING

A. Definities en algemene bepalingen

Artikel 1

Definities

1.1 In het Reglement wordt verstaan onder:

- a. Akte:
de akte van splitsing in appartementsrechten van de Gemeenschap, met inbegrip van de tekening als bedoeld in artikel 5:109, lid 2 BW, het Reglement alsmede de eventuele wijzigingen en/of aanvullingen daarop;
- b. Appartementsrecht:
een bij de Akte ontstaan appartementsrecht;
- c. Artikel:
een artikel van het Reglement;
- d. Beheerder:
de door de Vergadering benoemde (rechts-)persoon als bedoeld in Artikel 61;
- e. Bestuur:
het Bestuur van de Vereniging;
- f. Boekjaar:
het boekjaar van de Vereniging;
- g. Commissie:
een commissie, ingesteld op grond van Artikel 63;
- h. BW:
het Burgerlijk Wetboek;
- i. Eigenaar:
de gerechtigde tot een Appartementsrecht, waaronder begrepen een erfpachter, opstaller en vruchtgebruiker van een Appartementsrecht en een gerechtigde tot een recht van gebruik en/of bewoning van een Privé-gedeelte, tenzij uit de tekst of de strekking van het desbetreffende Artikel anders blijkt;
- j. Gebouw:
het gebouw of de gebouwen met toebehoren waarop het in de Splitsing betrokken recht betrekking heeft;
- k. Gebruiker:
degene die als huurder of anderszins, anders dan als Eigenaar of krachtens een beperkt recht, het gebruik van een Privé-gedeelte heeft als bedoeld in artikel 5:120 BW;
- l. Gemeenschap:
de in de Splitsing betrokken goederen;
- m. Gemeenschappelijke Gedeelten:
de gedeelten als bedoeld in artikel 5:112, lid 1, onder c BW, bestaande uit:
 - de Gemeenschappelijke Ruimten;
 - de Grond voor zover niet vallend onder x; en
 - de onderdelen van het Gebouw en de voorzieningen als vermeld in Artikel 11;
- n. Gemeenschappelijke Ruimten:
de in, op, naast en onder het Gebouw en/of de op en boven de Grond aanwezige ruimten die blijkens de Akte niet bestemd zijn om als afzonderlijk geheel te worden gebruikt;

- o. **Gemeenschappelijke Zaken:**
de roerende zaken die gelden als 'toebehoren' als bedoeld in artikel 5:106, lid 1 BW, voor zover niet vallend onder m;
 - p. **Grond:**
de grond waarop het in de Splitsing betrokken recht betrekking heeft;
 - q. **Huishoudelijk Reglement:**
het huishoudelijk reglement als bedoeld in Artikel 64;
 - r. **Jaarrekening:**
de jaarrekening van de Vereniging als bedoeld in Artikel 16;
 - s. **Jaarverslag:**
het jaarverslag van de Vereniging als bedoeld in Artikel 16;
 - t. **Meerjarenonderhoudsplan:**
het in Artikel 14.3 bedoelde onderhoudsplan;
 - u. **Onderappartementsrecht:**
een appartementsrecht ontstaan bij een Ondersplitsing;
 - v. **Ondereigenaar:**
de gerechtigde tot een Onderappartementsrecht;
 - w. **Ondersplitsing:**
de Ondersplitsing van een Appartementsrecht als bedoeld in artikel 5:106, lid 3 BW;
 - x. **Privé-gedeelte:**
het gedeelte respectievelijk de gedeelten van het Gebouw en/of de Grond dat/die blijkens de Akte bestemd is/zijn om door een Eigenaar als afzonderlijk geheel te worden gebruikt;
 - y. **Raad van Commissarissen:**
de raad van commissarissen als bedoeld in artikel 2:48 juncto artikel 5:135 BW;
 - z. **Reglement:**
het bij de Akte vastgestelde reglement van splitsing;
 - za. **Reglement van Ondersplitsing:**
het bij de akte houdende een Ondersplitsing vastgestelde reglement van splitsing ter zake van die Ondersplitsing met inbegrip van eventuele wijzigingen en/of aanvullingen daarop;
 - zb. **Reservefonds:**
het in Artikel 14 bedoelde reservefonds;
 - zc. **Splitsing:**
de bij de Akte tot stand gebrachte splitsing in appartementsrechten;
 - zd. **Vereniging:**
de bij de Akte opgerichte vereniging van eigenaars;
 - ze. **Vereniging van Ondereigenaars:**
de bij de akte houdende een Ondersplitsing opgerichte vereniging van eigenaars;
 - zf. **Vergadering:**
de vergadering van eigenaars van de Vereniging;
 - zg. **Voorzitter:**
de voorzitter van de Vergadering.
- 1.2 De in Artikel 1.1 vermelde begrippen kunnen zonder verlies van inhoudelijke betekenis zowel in enkelvoud als in meervoud voorkomen.

Artikel 2

Verplichtingen van de Eigenaars en Gebruikers

- 2.1 De Eigenaars en Gebruikers moeten zich overeenkomstig de eisen van redelijkheid en billijkheid jegens elkaar gedragen. Iedere Eigenaar en Gebruiker dient voorts de bepalingen van het Reglement, het eventuele Huishoudelijk Reglement, de eventuele regels als bedoeld in artikel 5:128, lid 1 BW en overige tussen hen krachtens wet of gewoonte bestaande regels voor zover die op hem betrekking hebben, na te leven.
- 2.2 Een Eigenaar of Gebruiker mag geen onredelijke hinder toebrengen aan de andere Eigenaars en Gebruikers, zoals door het verspreiden van geuren, rook, gassen, trillingen, muziek en andere geluiden. Beroepsmatige erotiek is niet toegestaan. De handel in, productie en teelt van hard- en softdrugs is verboden. Regels ter voorkoming van onredelijke geluidshinder of andere vormen van onredelijke hinder *en het behandelen van klachten met betrekking tot hinder* kunnen nader in het Huishoudelijk Reglement worden vastgelegd. Bij bepaling of er sprake van onredelijke hinder, zal in acht moeten worden genomen dat het appartementsrecht A 1 horeca bevat of kan bevatten.
- 2.3 Iedere Eigenaar en Gebruiker is verplicht alle handelingen na te laten waardoor schade kan worden toegebracht aan de andere Eigenaars en Gebruikers, hypotheekhouders en andere beperkt gerechtigden of aan het Gebouw, de Grond en de Vereniging.
- 2.4 Iedere Eigenaar en Gebruiker dient er voor in te staan dat zijn huisgenoten, zijn bezoekers en zijn personeel het in de vorige leden van dit Artikel bepaalde naleven.

Artikel 3

Aansprakelijkheid voor schade en hinder

Iedere Eigenaar en Gebruiker is aansprakelijk voor de door hem aan het Gebouw en/of de Grond toegebrachte schade en voor onrechtmatige hinder, voor zover deze schade of hinder aan hemzelf, zijn huisgenoten, bezoekers of personeel kan worden toegerekend. Hij is verplicht, voor zover dit redelijk is, maatregelen te nemen of te dulden die de strekking hebben bedoelde schade of hinder te voorkomen of beperken.

Artikel 4

Waarschuwingsplicht en maatregelen bij schade of hinder

In het geval dat in een Privé-gedeelte belangrijke schade is ontstaan of dreigt te ontstaan of gevaar dreigt voor ernstige hinder voor de andere Eigenaars en Gebruikers, is iedere Eigenaar en Gebruiker verplicht het Bestuur of de Beheerder onverwijld te waarschuwen en de nodige maatregelen te nemen.

Artikel 5

Afwenden gevaar

Iedere Eigenaar en Gebruiker is te allen tijde bevoegd en verplicht tot het nemen van maatregelen, die strekken tot het afwenden van een voor de andere Eigenaars en Gebruikers, het Gebouw en/of de Grond onmiddellijk dreigend gevaar. Hij is alsdan verplicht de betreffende Eigenaar of Gebruiker respectievelijk het Bestuur of de Beheerder onverwijld te waarschuwen.

Artikel 6

Burenrecht

Titel 4 van Boek 5 BW (inzake bevoegdheden en verplichtingen van eigenaars van naburige erven) is voor zover mogelijk van overeenkomstige toepassing op de Eigenaars en de Gebruikers, met dien verstande dat eventueel daarmee strijdige feitelijke situaties zoals deze bestaan ten tijde van de Splitsing – of, in geval van een Splitsing van een nog te realiseren of in aanbouw zijnd Gebouw ten tijde van de bouwkundige oplevering van het Gebouw – door de Eigenaars en Gebruikers dienen te

worden geduld.

Artikel 7

Publiekrecht

Een krachtens het Reglement, het eventuele Huishoudelijk Reglement of besluit van de Vergadering toegestane inwendige of uitwendige wijziging van het Gebouw en/of de Grond mag pas worden aangebracht nadat daarvoor de eventueel vereiste publiekrechtelijke vergunning of toestemming is verkregen. Evenzo mag een krachtens zodanig reglement of besluit toegestaan gebruik van Gemeenschappelijke Ruimten en/of Privé-gedeelten pas worden gemaakt, en mag elke andere handeling met betrekking tot het Gebouw en/of de Grond pas worden verricht, nadat een daarvoor eventueel vereiste vergunning of toestemming als bedoeld is verkregen. De rechten voortvloeiende uit een dergelijke publiekrechtelijke vergunning of toestemming mogen niet worden uitgeoefend als daardoor strijd ontstaat met het Reglement of een eventueel Huishoudelijk Reglement, tenzij de Vergadering voor de uitoefening van die rechten krachtens het Reglement toestemming heeft verleend.

B. Aandelen die door de Splitsing ontstaan

Artikel 8

Aandelen in de Gemeenschap

Iedere eigenaar is in de gemeenschap gerechtigd voor het breukdeel als vermeld in de omschrijving van het betreffende appartementsrecht. Bij het berekenen van de aandelen zijn de globale vloeroppervlakten van de privé gedeelten als grondslag gebruikt, een en ander conform de aan deze akte gehechte e-mail.

C. Baten, schulden en kosten en reserveringen ten behoeve van het Reservefonds

Artikel 9

Baten die aan de gezamenlijke Eigenaars toekomen

- 9.1 De Eigenaars zijn voor de in Artikel 8 bedoelde breukdelen gerechtigd tot de baten die aan de gezamenlijke Eigenaars toekomen, tenzij in het Reglement anders is bepaald.
- 9.2 Onder de in Artikel 9.1 bedoelde baten worden verstaan de aan de gezamenlijke Eigenaars toekomende renten en andere opbrengsten van het vermogen van de Vereniging, andere aan de gezamenlijke Eigenaars als zodanig toekomende baten, alsmede baten toekomende aan de Vereniging, zoals de boeten bedoeld in Artikel 45.
- 9.3 Onder de in Artikel 9.1 bedoelde baten worden niet verstaan schadeloosstellingen ter zake van gebreken en/of tekortkomingen aan de Gemeenschappelijke Gedeelten en/of Gemeenschappelijke Zaken die aan de Vereniging worden uitgekeerd vanwege een beroep op een garantie- en/of waarborgregeling waaraan niet alle Eigenaars rechten kunnen ontleen.
Dergelijke schadeloosstellingen komen ten goede aan de Eigenaars van de Appartementsrechten ten aanzien waarvan het betreffende garantie- en/of waarborgcertificaat is uitgegeven dan wel waarop de betreffende garantie- en/of waarborgregeling betrekking heeft naar rato van de verhouding waarin die Eigenaars in de kosten van herstel van de betreffende gebreken dienen bij te dragen. Deze schadeloosstellingen worden als zodanig in mindering gebracht op ten laste van die Eigenaars komende bijdragen in de kosten die gemaakt moeten worden om bedoelde gebreken en/of tekortkomingen op te heffen, een en ander onverminderd het bepaalde in Artikel 10.3. De kosten van een eventuele arbitrage komen ten laste van de Eigenaars van de Appartementsrechten waarop de betreffende garantie- en/of waarborgregeling betrekking heeft.

Artikel 10

Schulden en kosten die voor rekening zijn van de gezamenlijke Eigenaars en reserveringen ten behoeve van het Reservefonds

10.1 De Eigenaars zijn verplicht om voor de in Artikel 8 bedoelde breukdelen bij te dragen in:

- a. de in artikel 5:112, lid 1, onder a BW bedoelde schulden en kosten die voor rekening van de gezamenlijke Eigenaars zijn; en
- b. de jaarlijkse reserveringen ten behoeve van het Reservefonds, voor zover krachtens het bepaalde in Artikel 10.3 en/of Artikel 10.4 geen afwijkende bijdrageplicht geldt.

10.2 Tot de in Artikel 10.1 onder a bedoelde schulden en kosten worden gerekend:

- a. die welke gemaakt zijn in verband met het onderhoud, het gebruik en het behoud van de Gemeenschappelijke Gedeelten en de Gemeenschappelijke Zaken;
 - b. die welke verband houden met noodzakelijke herstelwerkzaamheden, vernieuwingen en vervangingen van de Gemeenschappelijke Gedeelten en de Gemeenschappelijke Zaken, voor zover die ingevolge het Reglement of een rechterlijke beslissing als bedoeld in artikel 5:121 BW niet ten laste komen van bepaalde Eigenaars;
 - c. de schulden van de Vereniging, waaronder schulden uit geldlening en de kosten van de Vereniging, waaronder de kosten van administratie en beheer die op grond van het Reglement niet voor rekening van een of meer (doch niet alle) Eigenaar(s) komen;
 - d. het bedrag van de schadevergoeding door de gezamenlijke Eigenaars als zodanig verschuldigd aan één van hen of aan een derde;
 - e. de gerechtelijke en buitengerechtelijke kosten verbonden aan het optreden door of namens de gezamenlijke Eigenaars als procespartij in een juridische procedure, onverminderd het bepaalde in Artikel 17.3;
 - f. de premies verschuldigd uit hoofde van de verzekeringen, die door het Reglement zijn voorgeschreven of waartoe ingevolge Artikel 19 door de Vergadering is besloten;
 - g. de verschuldigde publiekrechtelijke lasten voor zover geen aanslag is opgelegd aan de afzonderlijke Eigenaars;
 - h. de verwarmingskosten in geval het een gemeenschappelijke installatie betreft, waaronder begrepen de kosten van de warmwaterinstallaties, de brandstofkosten, de elektriciteitskosten, de op de desbetreffende kosten betrekking hebbende administratie, alsmede, voor zover van toepassing, de kosten van registratie en de berekening van het warmteverbruik, alles voor zover de Eigenaars daarvoor niet afzonderlijk worden aangeslagen;
 - i. de kosten van het waterverbruik voor zover de Eigenaars daarvoor niet afzonderlijk worden aangeslagen;
 - j. indien een recht van erfpacht of een recht van opstal in de Splitsing is betrokken: de canon respectievelijk retributie die na de datum van Splitsing opeisbaar wordt;
 - k. de kosten van het opstellen van het Meerjarenonderhoudsplan;
 - l. alle overige schulden en kosten, gemaakt in het belang van de gezamenlijke Eigenaars als zodanig, daaronder begrepen de schulden en kosten die voortvloeien uit besluiten van de Vergadering.
- 10.3 a. *In afwijking van het hiervoor gestelde komen de schulden en kosten als bedoeld in Artikel 10.2 met betrekking tot het de gang de trap en de hal alsmede het trappenhuis niet voor rekening van de eigenaar van het*

appartementrecht met indexnummer 1, doch voor rekening van de eigenaars van de appartementsrechten met indexnummers 2 en 3, elk voor een gelijk aandeel. Hetzelfde geldt voor de huisbel- en deuropenerinstallatie (inclusief de centrale panelen voorzien van drukknoppen, intercom, videofoon, videobewakingssysteem en naambordhouders), met de daarbij behorende leidingen, voorzieningen en overige werken, alsmede de brievenbussen.

- b. *Eveneens in afwijking van het hiervoor gestelde en indien van toepassing:*
- *komen de kosten van onderhoud, gebruik, herstel en vernieuwing en vervanging van de zonnepanelen gelegen op het dak van het gebouw voor rekening van de eigenaars van de Privé-gedeelten die gebruik maken van de zonnepanelen naar rato van het aantal panelen dat dienstbaar is aan het betreffende Privé-gedeelte van het appartementsrecht ten opzichte van het totaal aantal zonnepanelen.*

Indien mocht blijken uit de feitelijke situatie of uit het feitelijk gebruik dat bepaalde voorzieningen specifiek dienen voor één of meerdere Appartementsrechten, dan is de Vergadering op voordracht van een voorstel van het bestuur gerechtigd de schulden en kosten van deze voorzieningen toe te delen aan de eigenaars van dat (die) appartementsrecht(en), en wel voor de breukdelen waarvan de tellers gelijk zijn aan de tellers als vermeld in de omschrijving bij die appartementsrechten en de noemer gelijk is aan de som van die tellers. Een dergelijk besluit moet worden genomen met overeenkomstige toepassing van artikel 56 vijfde en zesde lid.

- c. *Indien de Vereniging beschikt over een Meerjarenonderhoudsplan, zal de hoogte van de door de Eigenaars verschuldigde bijdragen aan het Reservefonds jaarlijks worden bepaald met inachtneming van de in dit Artikel 10.3 bedoelde bepalingen.*

- d. *Schulden en kosten ter zake van Gemeenschappelijke Gedeelten en/of Gemeenschappelijke Zaken waarvoor een garantie- en/of waarborgregeling als bedoeld in Artikel 9.3 geldt en die door die regeling volledig worden gedekt, komen volledig voor rekening van de Eigenaars van de Appartementsrechten ten aanzien waarvan het betreffende garantie- en/of waarborgcertificaat is uitgegeven dan wel waarop de betreffende garantie- en/of waarborgregeling betrekking heeft. Indien en voor zover een garantie- en/of waarborgregeling niet alle in de vorige zin bedoelde kosten en schulden dekt, komen deze ten laste van de gezamenlijke Eigenaars, tenzij voor deze kosten en schulden hiervoor een afwijkende kostenverdeelsleutel is bepaald.*

- 10.4 *Indien een recht van erfpacht of een recht van opstal in de Splitsing is betrokken, en bij de akte van vestiging erfpacht respectievelijk opstal dan wel bij een nadien gepasseerde notariële akte, waarvan een afschrift is ingeschreven in de openbare registers voor registergoederen, een splitsing van de canon/retributie is overeengekomen op grond waarvan de afzonderlijke Eigenaars jegens de Grondeigenaar aansprakelijk zijn in een 7 andere verhouding dan met toepassing van de breukdelen als bedoeld in Artikel 8 het geval zou zijn, zijn de Eigenaars onderling verplicht bij te dragen in de canon/retributie in dezelfde verhouding als waarin ieder afzonderlijk aansprakelijk is jegens de Grondeigenaar.*

Artikel 11

Onderdelen van het Gebouw, Gemeenschappelijke Ruimten en voorzieningen die voor rekening zijn van de gezamenlijke Eigenaars

- 11.1 *Tot de onderdelen van het Gebouw, de Gemeenschappelijke Ruimten en voorzieningen, waarvan de kosten conform Artikel 10.2 onder a en b voor*

rekening van de gezamenlijke Eigenaars komen, worden, voor zover aanwezig en niet toebehorend aan een derde, onder meer gerekend:

- a. de funderingen, de dragende muren, de kolommen, het geraamte van het Gebouw, de gevels (daaronder begrepen de gevelbeplatingen en dilataties), de balkons, de galerijen, de daken (inclusief de waterkerende lagen), de dakbedekking, de dakkapellen, de schoorstenen, de rook- en ventilatiekanalen, de rookgasafvoeren, de vuilstortkokers, de lift- en leidingsschachten, alsmede de vloeren en de wanden die de scheiding vormen tussen Gemeenschappelijke Ruimten of tussen (een) Gemeenschappelijk(e) Ruimte(n) en (een) Privé-gedeelte(n) of tussen Privé-gedeelten;
- b. het hek- en traliewerk (voor zover het geen hek en traliewerk betreft ter afscheiding van de tot een Privé-gedeelte behorende tuin), de borstweringen, de (vlucht)trappen, de entrees, de hallen, de gangen, de trappenhuisen, de hellingbanen, de algemene bergingen, de fietsenbergingen, de containerruimten, de ruimten voor de energievoorzieningen, de liftmachines, de (stads-)verwarmingsinstallatie en de warmwaterinstallatie, de hydrofoorinstallaties en de vuilcontainers;
- c. de plafonds en overige afwerkklagen en de bekleding van de vloeren en de wanden die zich bevinden in de Gemeenschappelijke Ruimten, alsmede de plafonds en afwerkklagen van de vloeren van de balkons en terrassen, ook voor zover behorend tot een Privé-gedeelte, tenzij het plafond of de afwerklaag op het balkon/terras door de betreffende Eigenaar of zijn rechtsvoorganger is aangebracht;
- d. de raamkozijnen (inclusief ramen en het daarin aanwezige glas) alsmede deurkozijnen met de deuren (inclusief schuifdeuren) en drempels die zich bevinden in de (al dan niet aan balkons of terrassen grenzende) gevels en/of in de wanden die de scheiding vormen tussen Gemeenschappelijke Ruimten of tussen (een) Gemeenschappelijk(e) Ruimte(n) en een Privé-gedeelte, alsmede het daarbij behorende (standaard) hang- en sluitwerk, onverminderd het bepaalde in Artikel 12.2 onder c, en de ventilatieroosters, suskasten en deurdrangers;
- e. de energiebesparende voorzieningen ten behoeve van de gezamenlijke Eigenaars;
- f. de installaties met de daarbij behorende leidingen, voorzieningen en overige werken, zoals:
 - de hydrofoor/-foren;
 - de (stads-)verwarming dan wel (gecombineerde) blokverwarming en/of warmwatervoorziening of WKO-installatie, met inbegrip van de radiatoren, radiatorcransen en warmtemeters in een Privé-gedeelte (voor zover geen eigendom van derden);
 - de luchtbehandeling en de ventilatie;
 - de rook- en branddetectie en verdere voorzieningen ter zake van brandbestrijding;
 - de bliksembeveiliging of andersoortige centrale aarding;
 - de algemene beveiliging;
 - de verlichting van de Gemeenschappelijke Gedeelten,
 - de droge blusleidingen;
 - de brand- en/of doormeldinstallatie;
 - de gevelonderhoudsinstallatie;
 - de GSO-installatie (Gemeenschappelijke Satelliet Ontvangst);

- de gemeenschappelijke Arbo voorzieningen;
 - de AED;
 - het drainagesysteem en de voorzieningen voor lokale wateropslag, voor zover de schulden en kosten daarvan niet op grond van Artikel 12 ten laste komen van een individuele Eigenaar;
 - g. de leidingen en buizen voor:
 - de afvoer van hemelwater en afvalwater;
 - het transport van gas, water, elektriciteit, data en telefoon-, audio- en videosignalen,met uitzondering van de leidingen en buizen bedoeld in Artikel 12 (ii) onder f en g;
 - h. *vervallen*
 - i. *de zich op het dak van het gebouw bevindende zonnepanelen (met bijbehorende leidingen en omvormers);*
 - j. de overige collectieve voorzieningen.
- 11.2 Op nieuwe onderdelen en voorzieningen als hiervoor bedoeld is het voorgaande van toepassing met ingang van de dag van aanbrenging daarvan.
- 11.3 In geval van twijfel of sprake is van een onderdeel van het Gebouw of een voorziening als in dit Artikel bedoeld, geldt het bepaalde in Artikel 22.

Artikel 12

Schulden en kosten die voor rekening zijn van de individuele Eigenaars

Tot de schulden en kosten die voor rekening zijn van de individuele Eigenaars worden onder meer gerekend:

- (i) de schulden en kosten die worden gemaakt in verband met het onderhoud, verbetering en schoonhouden van het Privé-gedeelte; en
- (ii) de schulden en kosten die worden gemaakt ter zake van:
 - a. het onderhoud, herstel en de vervanging van de niet-dragende wanden in het Privé-gedeelte;
 - b. het onderhoud, herstel en de vervanging van plafonds en overige afwerkklagen, zoals dekvloeren, tegelwerk, stucwerk, schilderwerk, behang en de bekleding van de vloeren en wanden binnen het Privé-gedeelte, met uitzondering van de plafonds en afwerkklagen van de vloeren van de tot het Privé-gedeelte behorende balkons en terrassen, tenzij het betreft een na de bouw gerealiseerd balkon of terras;
 - c. het onderhoud, herstel en de vervanging van de in het Privé-gedeelte aanwezige (in pandige) raamkozijnen inclusief ramen en het daarin aanwezige glas alsmede van de (in pandige) deurkozijnen met de deuren en drempels, waaronder begrepen het in pandige hang- en sluitwerk, met uitzondering van hetgeen is vermeld in Artikel 11.1 onder d;
 - d. het schilderen van de onder c bedoelde kozijnen, ramen en deuren alsmede van de gedeelten van de ramen en deuren (inclusief schuifdeuren) die zich in gesloten toestand aan de binnenzijde van het Privé-gedeelte bevinden;
 - e. het onderhoud, herstel en de vervanging van de in het Privé-gedeelte aanwezige douchecabines, baden, wastafels, waterclosets en wasbakken, een en ander met de bijbehorende kranen en leidingwerk tot de begrenzing van het Privé-gedeelte alsmede de kasten en apparatuur in de sanitaire ruimten en de keuken;
 - f. het schoonhouden en ontstoppen van alle sanitaire voorzieningen en daarbij behorende afvoerleidingen tot de begrenzing van het Privé-gedeelte;
 - g. het onderhoud, herstel en de vervanging van afvoerbuisen van hemelwater en

afvalwater, de meterkast en de leidingen voor het transport van gas, water, elektriciteit en telefoon, audio- en videosignalen van de meterkast naar het Privé-gedeelte en/of in het Privé-gedeelte, waaronder tevens begrepen de afvoerbuizen en leidingen die zich bevinden in een vloer of een wand die het Privé-gedeelte omsluit en die bereikbaar zijn zonder schade van betekenis toe te brengen aan de betreffende vloer of wand, een en ander voor zover de betreffende voorzieningen uitsluitend strekken ten behoeve van het betreffende Privé-gedeelte. Onder schade van betekenis valt schade die niet eenvoudig door de Eigenaar hersteld kan worden;

- h. het onderhoud, herstel en de vervanging van de installaties met daarbij behorende leidingen, voorzieningen en overige werken voor de zelfstandige verwarming en koeling van het Privé-gedeelte;

Artikel 13

Verwijdering installaties en andere voorzieningen

De Vergadering kan besluiten een installatie of een andere voorziening die voor rekening komt van twee of meer Eigenaars te verwijderen. Alle bepalingen in het Reglement en het eventuele Huishoudelijk Reglement met betrekking tot dergelijke installaties en andere voorzieningen zijn vanaf het moment van verwijdering niet meer op de betreffende installatie respectievelijk andere voorziening van toepassing.

Artikel 14

Reservefonds en Meerjarenonderhoudsplan

- 14.1 Ter voldoening aan het bepaalde in artikel 5:126 BW houdt de Vereniging een Reservefonds in stand ter bestrijding van andere dan de gewone jaarlijkse kosten. Binnen het Reservefonds kan per kostensoort een bestemmingsreserve worden gevormd. Ter zake van het Reservefonds geldt voorts het bepaalde in Artikel 47.
- 14.2 Indien het Gebouw geheel of gedeeltelijk bestemd is voor bewoning, bedraagt de jaarlijkse reservering ten behoeve van het Reservefonds:
 - a. ten minste het bedrag dat door de Vergadering is vastgesteld ter uitvoering van het Meerjarenonderhoudsplan; of
 - b. ten minste een half procent van de herbouwwaarde van het Gebouw.
De Vergadering besluit op welk van beide hiervoor vermelde wijzen de Eigenaars aan het Reservefonds dienen bij te dragen.
- 14.3 Het Meerjarenonderhoudsplan is ten hoogste vijf jaar oud. Het bevat een planning voor het niet-jaarlijkse onderhoud en herstel, en de niet-jaarlijkse vernieuwing van het Gebouw en de op, in en onder de Grond aanwezige werken, een en ander met uitzondering van de Privé-gedeelten.
Het Meerjarenonderhoudsplan bevat daartoe:
 - de werkzaamheden die verricht moeten worden in ten minste de tien Boekjaren volgend op het Boekjaar waarin het Meerjarenonderhoudsplan is vastgesteld; en
 - de berekening van de daarmee gemoeide kosten, zulks gelijkmatig toegerekend aan de onderscheiden Boekjaren, zodanig dat de voor een bepaald Boekjaar voorziene kosten uit het Reservefonds voldaan kunnen worden.
- 14.4 Indien de Vergadering besluit om aan het Reservefonds bij te dragen conform het bepaalde in Artikel 14.2 onder a is het Bestuur verplicht om een Meerjarenonderhoudsplan op te stellen dan wel te doen opstellen. Het Bestuur zal het Meerjarenonderhoudsplan ter vaststelling voorleggen aan de Vergadering.
- 14.5 Indien het Gebouw niet geheel of gedeeltelijk bestemd is voor bewoning is Artikel 14.2 van overeenkomstige toepassing, tenzij de Vergadering anders besluit.

14.6 Het Reservefonds dient te worden besteed met inachtneming van het Meerjarenonderhoudsplan. Aanwending van het Reservefonds bij afwezigheid dan wel in afwijking van het Meerjarenonderhoudsplan is uitsluitend mogelijk na een daartoe strekkend besluit van de Vergadering. Op dit besluit is het bepaalde in de Artikelen 56.5 en 56.6 van toepassing.

D. Jaarlijkse begroting, Jaarrekening en bijdragen

Artikel 15

Jaarlijkse begroting, Jaarrekening en bijdragen

15.1 Uiterlijk in de jaarvergadering als bedoeld in Artikel 49.1 wordt de begroting vastgesteld voor het lopende Boekjaar, in welke begroting de volgende posten duidelijk moeten zijn onderscheiden:

- a. de schulden en kosten als bedoeld in Artikel 10.1 onder a;
- b. de aan het desbetreffende Boekjaar toe te rekenen bedragen uit hoofde van het eventuele Meerjarenonderhoudsplan;
- c. de toevoegingen aan het Reservefonds en ieders aandeel daarin conform de uit het Reglement voortvloeiende bijdrageplicht; en
- d. de baten bedoeld in Artikel 9.2.

Indien één of meer Privé-gedeelten door de Eigenaar(s) wordt/worden verhuurd, wordt, met het oog op de berekening van de eigenaars- en gebruikerslasten, op verzoek van en voor rekening van de betreffende Eigenaar(s), in de begroting een splitsing aangebracht tussen kosten die aan de huurder kunnen worden doorberekend en overige kosten.

15.2 De begroting wordt vastgesteld door de Vergadering. Bij het vaststellen van de begroting bepaalt de Vergadering tevens het bedrag dat bij wijze van voorschotbijdragen door de Eigenaars verschuldigd is, alsmede het aandeel van iedere Eigenaar daarin, vastgesteld met inachtneming van het bepaalde in Artikel 10.1.

15.3 De Eigenaars zijn verplicht met ingang van de eerste maand van de desbetreffende Boekjaar maandelijks bij vooruitbetaling één/twaalfde van het bedoelde aandeel aan de Vereniging te voldoen, tenzij de Vergadering anders besluit.

Voor het gedeelte van de voorschotbijdrage van een Eigenaar dat ziet op zijn bijdrage aan het Reservefonds is hij bevoegd de in Artikel 47.3 bedoelde bankgarantie te stellen.

De betaling van de verschuldigde voorschotbijdrage kan niet worden verrekend of opgeschort in verband met een (vermeende) vordering op de Vereniging of de gezamenlijke Eigenaars.

Zolang door de Vergadering niet de voorschotbijdrage voor een Boekjaar is vastgesteld, moeten de Eigenaars de laatstelijk vastgestelde voorschotbijdragen voldoen. Deze voorschotbijdragen worden verrekend met de door de Vergadering krachtens Artikel 15.2 vastgestelde voorschotbijdragen. Een eventueel overschot wordt in mindering gebracht op toekomstige nieuw vastgestelde bedragen, tenzij de Vergadering anders besluit.

Artikel 16

Jaarrekening en bijdragen Eigenaars

16.1 Na afloop van elk Boekjaar maakt het Bestuur het Jaarverslag en de Jaarrekening op.

Het Jaarverslag vermeldt de gang van zaken inzake de Vereniging en geeft een overzicht van het gevoerde beleid.

De Jaarrekening bestaat uit:

- de exploitatierekening als bedoeld in artikel 5:112 BW, omvattende de baten en lasten over het afgelopen Boekjaar, onderverdeeld naar de posten vermeld in Artikel 15.1, alsmede een toelichting;
 - de balans, waaruit onder meer de omvang van het Reservefonds blijkt.
- Indien één of meer Privé-gedeelten door de Eigenaar(s) wordt/worden verhuurd, wordt met het oog op de berekening van de eigenaars- en gebruikerslasten op verzoek en voor rekening van de betreffende Eigenaar(s) in de lasten van de exploitatierekening een splitsing aangebracht tussen kosten die aan de huurder kunnen worden doorberekend en overige kosten.
- 16.2 In de jaarvergadering bedoeld in Artikel 49.1 legt het Bestuur de Jaarrekening ter goedkeuring voor aan de Vergadering. De Jaarrekening wordt ondertekend door de bestuurders en de commissarissen. Ontbreekt een Raad van Commissarissen en wordt omtrent de getrouwheid van de stukken aan de Vergadering niet een verklaring overgelegd afkomstig van een accountant bedoeld in artikel 2:393, lid 1 BW, dan brengt de kascommissie bedoeld in Artikel 63.2 ter vergadering verslag van haar bevindingen omtrent de Jaarrekening uit. Na de goedkeuring van de Jaarrekening door de Vergadering, besluit de Vergadering over de décharge van het Bestuur voor het gevoerde beleid voor zover dat blijkt uit de Jaarrekening.
- 16.3 Bij het vaststellen van de Jaarrekening bepaalt de Vergadering tevens de definitieve bijdragen van de Eigenaars met inachtneming van het bepaalde in Artikel 10.1.
- 16.4 Bij de toepassing van het in Artikel 16.3 bepaalde treden de definitieve bijdragen in de plaats van de in Artikel 15.2 bedoelde voorschotbijdragen. Indien deze voorschotbijdragen de definitieve bijdragen te boven gaan, zal het verschil aan de Eigenaars worden terugbetaald, tenzij de Vergadering anders besluit. Indien de definitieve bijdragen de voorschotbijdragen te boven gaan, moeten de Eigenaars het tekort binnen een maand na de vaststelling van de exploitatierekening aanzuiveren, tenzij de Vergadering anders besluit.
- 16.5 Het Bestuur casu quo de Beheerder zal op verzoek en voor rekening van een Eigenaar die als ondernemer wordt aangemerkt in de zin van de Wet op de omzetbelasting 1968, ervoor zorg dragen dat de betreffende Eigenaar over een geheel Boekjaar een afrekening ontvangt waarin is opgenomen de door de Vereniging in het betreffende Boekjaar betaalde omzetbelasting, voor zover deze omzetbelasting is doorberekend in de door die Eigenaar verschuldigde voorschotbijdragen respectievelijk definitieve bijdragen aan de Vereniging. De afrekeningen ter zake van de reeds in rekening gebrachte voorschotbijdragen respectievelijk definitieve bijdragen over het betreffende Boekjaar zullen voor hetzelfde bedrag worden gereedteerd. Tevens zullen kopieën worden verstrekt van de inkoopfacturen die betrekking hebben op de door de Vereniging betaalde en aan die Eigenaar doorberekende omzetbelasting.

Artikel 17

Wanbetaling

- 17.1 Indien een Eigenaar die door hem aan de Vereniging verschuldigde bijdragen als bedoeld in Artikel 15.3 en/of Artikel 16.3 en/of Artikel 56.7 en/of boetes niet binnen een maand nadat het bedrag opeisbaar is geworden aan de Vereniging heeft voldaan, is hij zonder dat enige ingebrekestelling is vereist in verzuim en is hij over dat bedrag, van de datum van opeisbaarheid af, een rente verschuldigd, berekend op basis van de wettelijke rente als bedoeld in artikel 6:119 BW, met een minimum van tien euro (€ 10,-) of zoveel meer als de Vergadering jaarlijks mocht vaststellen. Het Bestuur is bevoegd dit bedrag te matigen.

Artikel 45 is niet van toepassing.

- 17.2 Indien een Eigenaar het bedrag van zijn definitieve bijdrage niet binnen zes maanden na verloop van de termijn als bedoeld in Artikel 16.4 heeft voldaan, wordt zijn schuld omgeslagen over de andere Eigenaars in de onderlinge verhouding als is bepaald in de volgende volzin van dit Artikel 17.2, ongeacht de maatregelen die jegens de nalatige Eigenaar kunnen worden genomen en onverminderd het recht van verhaal van de andere Eigenaars op eerstgenoemde. De in de vorige volzin bedoelde verhouding is de verhouding als bepaald in Artikel 8, met dien verstande dat de in dat Artikel bedoelde breukdelen worden gewijzigd zodanig dat de noemer voor de breukdelen gelijk is aan de som van de tellers van de breukdelen van de in de vorige volzin bedoelde andere Eigenaars.
- 17.3 Een Eigenaar is verplicht alle door de Vereniging gemaakte kosten, die van rechtskundige bijstand daaronder begrepen, voor het verhalen van het door hem aan de Vereniging verschuldigde, zowel in als buiten rechte, aan de Vereniging te vergoeden.

Artikel 18

Gemeenschappelijk Appartementsrecht, Ondersplitsing

- 18.1 Voor het geval een Appartementsrecht aan meer Eigenaars gezamenlijk toebehoort, zijn die Eigenaars hoofdelijk aansprakelijk voor de verplichtingen die uit de gerechtigdheid tot dat Appartementsrecht voortvloeien, tenzij het gezamenlijk toebehoren een gevolg is van een Ondersplitsing.
- 18.2 In geval van Ondersplitsing gelden de rechten en verplichtingen van de Eigenaar van het in de Ondersplitsing betrokken Appartementsrecht als rechten en verplichtingen van de Ondereigenaars gezamenlijk.
- 18.3 De Eigenaar die zijn Appartementsrecht betreft in een Ondersplitsing dient daarvan binnen veertien dagen na de Ondersplitsing mededeling te doen aan het Bestuur onder vermelding van de personalia en adres(-sen) van de Ondereigenaar(s).

E. Verzekeringen

Artikel 19

Verzekeringen

- 19.1 Het Bestuur dient het Gebouw te verzekeren bij één of meer door de Vergadering aan te wijzen verzekeraars tegen water-, storm-, brand- en ontploffingsschade (opstalverzekering). Het Bestuur dient tevens een verzekering af te sluiten voor de wettelijke aansprakelijkheid die kan ontstaan voor de Vereniging en voor de Eigenaars als zodanig. De Vergadering is daarnaast bevoegd te besluiten tot het aangaan van verzekeringen tegen andere gevaren, zoals ter dekking van de aansprakelijkheid van een bestuurder of commissaris.
- 19.2 De Vergadering stelt het bedrag van de verzekeringen vast. Het verzekerde bedrag dient wat de opstalverzekering betreft overeen te stemmen met de herbouwkosten van het Gebouw. De vraag of deze overeenstemming bestaat, dient periodiek gecontroleerd te worden in overleg met de verzekeraar.
De periodieke controle in overleg met de verzekeraar kan achterwege blijven bij een jaarlijkse automatische aanpassing (indexclausule) van de herbouwkosten van het gebouw door de verzekeraar.
- 19.3 Verzekeringsovereenkomsten worden afgesloten door het Bestuur ten name van de Vereniging en ten behoeve van de gezamenlijke Eigenaars en mede ten behoeve van de Vereniging. Het Bestuur is daartoe, voor zover het betreft de in de eerste zin van Artikel 19.1 bedoelde verzekeringen, slechts bevoegd indien het bepaalde in Artikel 19.5 wordt nageleefd.

- 19.4 De Eigenaars dienen de uit hoofde van de verzekeringsovereenkomsten als bedoeld in de eerste zin van Artikel 19.1 uit te keren schadepenningen, indien deze een bedrag gelijk aan één procent van de verzekerde waarde van het Gebouw te boven gaan, te doen plaatsen op een voor de financiering van het herstel van de schade krachtens besluit van de Vergadering door het Bestuur te openen afzonderlijke rekening ten name van de Vereniging (*waaronder wordt begrepen een afzonderlijke grootboekrekening binnen de administratie van de vereniging*). Deze gelden dienen steeds bestemd te blijven voor het herstel of de wederopbouw, onverminderd artikel 5:136, lid 4 BW.
- In geval van toepassing van het bepaalde in artikel 5:136, lid 4 BW zal, indien een Eigenaar zich heeft schuldig gemaakt aan een daad of verzuim die krachtens de wet of de verzekeringsvoorwaarden gehele of gedeeltelijke ongehoudenheid van de verzekeraar tot uitkering van de schadepenningen tot gevolg zou hebben, de uitkering van het aandeel van de desbetreffende Eigenaar dienen te geschieden aan de verzekeraar.
- 19.5 Het Bestuur dient ervoor te zorgen, dat de verzekeringsovereenkomsten als bedoeld in de eerste zin van Artikel 19.1 (opstalverzekeringen) de volgende clause bevatten:
- "Zolang de eigendom van (dan wel een beperkt recht op) het verzekerde gebouw gesplitst is in appartementsrechten, gelden de volgende aanvullende voorwaarden. Een daad of verzuim van een eigenaar van een appartementsrecht, welke krachtens de wet of de verzekeringsvoorwaarden gehele of gedeeltelijke ongehoudenheid van ondergetekenden tot uitkering van de verzekeringspenningen tot gevolg zou hebben, laat de uit deze polis voortvloeiende rechten onverlet. Niettemin zal de verzekeraar in zodanig geval gerechtigd zijn, mits zij voor de uitkering de wens daartoe te kennen heeft gegeven, een aandeel in de schadepenningen overeenkomende met het aandeel waarin de desbetreffende eigenaar in de gemeenschap gerechtigd is, van deze terug te vorderen. In geval van toepassing van artikel 5:136, lid 4 BW zal de uitkering van het aandeel in bedoeld geval in plaats van aan de eigenaar geschieden aan de verzekeraar. Gaat de verschuldigde uitkering een bedrag gelijk aan elfduizend driehonderd vijfenveertig euro (€ 11.345,-) te boven, dan geschiedt zij op de wijze te bepalen door de vergadering van eigenaars, zulks blijkende uit een door het bestuur gewaarmerkt afschrift van de notulen van de vergadering. Door uitkering overeenkomstig de voorwaarden dezer polis zal de verzekeraar tegenover alle belanghebbenden volledig zijn gekwetend".
- 19.6 In geval door de Vergadering besloten wordt tot herstel of herbouw, is het bepaalde in artikel 5:136, leden 2 tot en met 4 BW en artikel 5:138 BW van toepassing, met dien verstande dat uitkering van het aan iedere Eigenaar toekomende aandeel in de verzekeringspenningen aan deze in de in artikel 5:136, lid 4 BW bedoelde gevallen slechts zal kunnen geschieden met toestemming van degenen die op het desbetreffende Appartementsrecht een recht van hypotheek hebben.
- 19.7 Indien de schadepenningen niet toereikend blijken te zijn voor herstel of herbouw, draagt iedere Eigenaar bij in het tekort, in de verhouding als bedoeld in Artikel 10.1, onverminderd het verhaal op degene die voor de schade aansprakelijk is.
- 19.8 Iedere Eigenaar is bevoegd een aanvullende verzekering te sluiten. In het geval van een verandering in het Privé-gedeelte als bedoeld in artikel 5:119 BW is het Bestuur tot het sluiten van een aanvullende verzekering verplicht. Iedere Eigenaar is verplicht het Bestuur onverwijld van een verandering in het Privé-gedeelte

schriftelijk of per e-mail in kennis te stellen. Leidt de verandering tot een wijziging van de verzekeringspremie dan komt het verschil voor rekening van de desbetreffende Eigenaar.

- 19.9 Leidt het gebruik van een Privé-gedeelte tot verhoging van de verzekeringspremie, dan komt die verhoging voor rekening van de desbetreffende Eigenaar.

F. Gebruik, beheer en onderhoud van de Gemeenschappelijke Gedeelten en Gemeenschappelijke Zaken

Artikel 20

Onderhoud Gemeenschappelijke Gedeelten en Gemeenschappelijke Zaken

- 20.1 De Vereniging voert het beheer over en draagt de zorg voor het onderhoud en herstel van de Gemeenschappelijke Gedeelten en Gemeenschappelijke Zaken.
- 20.2 Bij Huishoudelijk Reglement kunnen het gebruik, het beheer en het onderhoud van de Gemeenschappelijke Gedeelten en Gemeenschappelijke Zaken nader worden geregeld.
- 20.3 *Noch de gezamenlijke eigenaars, noch de vereniging is aansprakelijk voor diefstal van bezittingen in privé gedeelte(n) of schade toegebracht aan privé gedeelte(n) of bezittingen daarin.*

Artikel 21

Gebruik Gemeenschappelijke Gedeelten en Gemeenschappelijke Zaken

- 21.1 Iedere Eigenaar en Gebruiker heeft het medegebruik van de Gemeenschappelijke Gedeelten en Gemeenschappelijke Zaken volgens de bestemming daarvan. Iedere Eigenaar en Gebruiker is verplicht de nodige zorgvuldigheid in acht te nemen met betrekking tot de Gemeenschappelijke Gedeelten en Gemeenschappelijke Zaken, ook wanneer die zich in zijn Privé-gedeelte bevinden. Hij mag geen inbreuk maken op het recht van medegebruik van de andere Eigenaars en Gebruikers.
- 21.2 *Aan het Appartementrecht met indexnummer 1 is niet het medegebruik verbonden van de trap, de hal alsmede het trappenhuis.*
- 21.3 *In aanvulling op het gestelde in lid 1 geldt dat het beheer van de in artikel 11 lid 1 sub k als gemeenschappelijke zaken gedefinieerde zonnepanelen, geschiedt door de Vereniging, echter de kosten van onderhoud, reparatie en/of vernieuwing van de zonnepanelen zullen moeten worden gedragen en betaald door de eigenaren van de privégedeelten die gebruik maken van de zonnepanelen naar rato van het aantal panelen dat dienstbaar is aan het betreffende Privé-gedeelte van het appartementsrecht ten opzichte van het totaal aantal zonnepanelen. Het is de Eigenaars enkel toegestaan, om met toestemming van de Vereniging van Eigenaars, het aantal zonnepanelen per appartementsrecht op het gemeenschappelijk dak uit te breiden overeenkomstig hetgeen daartoe in het Huishoudelijk Reglement bepaalde. Indien hierover gestemd dient te worden, dan zijn uitsluitend stemgerechtigd de eigenaren van de in dit artikel lid gemelde appartementsrechten en kunnen zij elk uitbrengen evenveel stemmen als het aantal zonnepanelen dat dienstbaar is aan hun privégedeelte. De kosten van onderhoud, reparatie en/of vernieuwing van de zonnepanelen welke uitsluitend dienstbaar zijn ten behoeve van de gemeenschappelijke voorzieningen komen voor rekening van de gezamenlijke eigenaars conform artikel 10 lid 1 sub a.*
- 21.4 *In aanvulling op het gestelde in lid 1 geldt dat de eigenaars en gebruikers dienen te gedogen dat de zich (eventueel) in het gebouw bevindende ruimte(n) en/of voorzieningen ten behoeve van energieverstrekking en/of verwarming in of buiten het gebouw ter beschikking wordt/worden gesteld aan door de gemeente aan te wijzen nutsbedrijf(f)(ven), zonder dat de gemeente of het betreffende nutsbedrijf*

aan de eigenaars en gebruikers hiervoor een vergoeding verschuldigd is. De eigenaars en gebruikers zijn verplicht te allen tijde toegang te verlenen aan personen, alsmede aan het benodigde materiaal en materieel, komende van of namens de gemeente of het betreffende nutsbedrijf voor inspectie of het verrichten van werkzaamheden aan de ruimte(n) en/of voorzieningen.

Alle verplichtingen en rechten die zullen voortvloeien uit de tussen de vennootschap en het nutsbedrijf te sluiten overeenkomsten met betrekking tot de energie-, warmte- en waterleveranties zullen ook komen te gelden voor de eigenaars/gebruikers.

- 21.5 In afwijking van het in Artikel 21.1 bepaalde kan de Vereniging krachtens een besluit van de Vergadering dat tot stand gekomen is met de in Artikel 56.5 vermelde meerderheid, Gemeenschappelijke Gedeelten en/of Gemeenschappelijke Zaken krachtens overeenkomst aan een Eigenaar of een derde in gebruik geven, al dan niet tegen een door de Vergadering te bepalen vergoeding, mits:
- de andere Eigenaars en Gebruikers hierdoor niet onredelijk worden beperkt in het gebruik en genot van hun Privé-gedeelte en/of hun medegebruik van de Gemeenschappelijke Gedeelten en/of Gemeenschappelijke Zaken; en
 - de ingebruikgeving kan worden beëindigd door opzegging met inachtneming van een overeen te komen termijn van ten hoogste zes maanden na een daartoe door de Vergadering genomen besluit genomen met de in Artikel 56.5 vermelde meerderheid.

Aan de toestemming tot ingebruikgeving kunnen ook andere voorwaarden worden verbonden.

- 21.6 In geval van ingebruikgeving als bedoeld in Artikel 21.3 van een Gemeenschappelijk Gedeelte en/of Gemeenschappelijke Zaak geldt het in Artikel 23.6 bepaalde onverkort.

Artikel 22

Uitleg Akte en splitsingstekening

22.1 In geval van twijfel over de uitleg van de Akte dient, in het uiterste geval door de rechter, te worden vastgesteld welke uitleg naar objectieve maatstaven het meest aannemelijk is, waarbij slechts acht mag worden geslagen op de gegevens die voor derden uit of aan de hand van de Akte kenbaar zijn en voorts rekening wordt gehouden met:

- de aan de Akte te ontnemen aanwijzingen, en met hetgeen daaruit valt af te leiden omtrent de bedoeling van degene(n) die tot Splitsing of wijziging van de Splitsing is/zijn overgegaan;
- de rechtsgevolgen waartoe de mogelijke interpretaties van de Akte zouden leiden;
- de feitelijke situatie van het Gebouw en/of de Grond, waarbij kennisneming van de situatie ter plaatse van belang kan zijn voor de beantwoording van de vraag welke uitleg het meest aannemelijk is indien de onderdelen van de Akte die voor verschillende uitleg vatbaar zijn, verwijzen naar feitelijke kenmerken van het Gebouw en/of de Grond; en
- de overige uit de rechtspraak eventueel voortvloeiende normen.

22.2 Indien de tekst van de Akte in combinatie met de tot de Akte behorende splitsingstekening geen uitsluitsel geeft over de vraag of een bepaalde ruimte tot een Privé-gedeelte of een Gemeenschappelijke Ruimte behoort, kan er niet op voorhand van worden uitgegaan dat hetzij de tekst van de Akte hetzij de tot de Akte behorende splitsingstekening de bedoeling van degene(n) die tot Splitsing of wijziging van de Splitsing is/zijn overgegaan juist weergeeft. De inhoud van de

Akte dient te worden vastgesteld op de in Artikel 22.1 beschreven wijze, waarbij mede rekening wordt gehouden met de gedetailleerdheid waarin de betreffende gedeelten zijn omschreven in de tekst van de Akte en zijn weergegeven op de tot de Akte behorende splitsingstekening.

- 22.3 Kopteksten zijn in het Reglement slechts ingevoegd voor het leesgemak en zijn niet van invloed op de inhoud van de hierin opgenomen bepalingen.

Artikel 23

Gebruik Gemeenschappelijke Ruimten

- 23.1 Iedere Eigenaar en Gebruiker is verplicht zich te onthouden van luidruchtigheid, het onnodig verblijf in de Gemeenschappelijke Ruimten en het plaatsen van voertuigen of andere voorwerpen op plaatsen die hiervoor niet zijn bestemd.

- 23.2 De Gemeenschappelijke Ruimten mogen niet worden gebruikt voor het ophangen van schilderijen, afbeeldingen of andere voorwerpen, en het aanbrengen van decoraties en dergelijke.

- 23.3 De Vergadering kan toestemming verlenen tot het verrichten van handelingen die afwijken van het bepaalde in de Artikelen 23.1 en 23.2.

- 23.4 Een Eigenaar of Gebruiker die buitenshuis afhankelijk is van een scootmobiel en in het Privé-gedeelte geen redelijkerwijs geschikte plaats heeft om deze te stallen, is bevoegd om deze te stallen in een Gemeenschappelijke Ruimte.

De locatie waar de Eigenaar of Gebruiker de scootmobiel in dat geval wenst te stallen, behoeft de toestemming van de Vergadering. Vanwege het bepaalde in de Wet gelijke behandeling op grond van handicap of chronische ziekte kan de Vergadering de toestemming niet weigeren indien de Vereniging geen andere - objectief gezien - redelijkerwijs geschikte stallingsplaats kan aanwijzen, waarbij de aanvaardbaarheid van het alternatief dient worden beoordeeld vanuit het perspectief van de Eigenaar of Gebruiker om wie het gaat.

Indien de betreffende Eigenaar of Gebruiker en de Vergadering niet in onderling overleg tot overeenstemming komen omtrent het volgende:

- of de Eigenaar/Gebruiker voor het zich buitenshuis verplaatsen wel of niet afhankelijk is van een scootmobiel;
- of in het Privé-gedeelte wel of geen redelijkerwijs geschikte plaats aanwezig is om een scootmobiel te stallen;
- of een door de Vergadering voorgestelde alternatieve stallingsplaats voor de Eigenaar/Gebruiker fysiek haalbaar is, gelet op de aard van de handicap of chronische ziekte en de daaruit voor de Eigenaar/Gebruiker voortvloeiende beperkingen en het verwachte verloop daarvan,

dient dit te worden beoordeeld door een door de betreffende Eigenaar/Gebruiker en Vergadering gezamenlijk aan te wijzen onafhankelijk therapeut of indicatieadviseur (een ter zake deskundige adviseur in dienst van het Centrum indicatiestelling zorg (CIZ) als bedoeld in de Wet langdurige zorg of een daarvoor in de plaats gekomen regeling).

Het hiervoor in dit Artikel 23.4 bepaalde geldt niet indien de Vergadering kan aantonen dat het onthouden van toestemming voor het in de Gemeenschappelijke Ruimten stallen van de scootmobiel noodzakelijk is ter bescherming van de veiligheid van de andere Eigenaars en/of Gebruikers. In dat geval zal de Vergadering geen toestemming voor het stallen verlenen.

Het hiervoor in dit Artikel 23.4 bepaalde is van overeenkomstige toepassing op andere voorzieningen die een Eigenaar of Gebruiker vanwege een handicap of chronische ziekte nodig heeft.

De kosten van aanleg, gebruik, energieverbruik, onderhoud, herstel en



vernieuwing van de voorzieningen die in de Gemeenschappelijke Ruimten worden aangebracht en de kosten van herstel van beschadigingen die achterblijven wanneer de voorzieningen worden verwijderd, komen ten laste van de Eigenaar of Gebruiker ten behoeve van wie deze zijn aangebracht.

- 23.5 Het in Artikel 23.4 bepaalde geldt niet indien en voor zover uit de Wet maatschappelijke ondersteuning 2015, de Wet gelijke behandeling op grond van handicap of chronische ziekte of enige andere wettelijke regeling anders voortvloeit.
- 23.6 Het is, behoudens het bepaalde in Artikel 23.4, niet toegestaan om op enigerlei wijze, in strijd met de ter plaatse geldende veiligheidsvoorschriften, de doorgang via de Gemeenschappelijke Ruimten, in het bijzonder vluchtwegen, te belemmeren, bijvoorbeeld door het plaatsen van voorwerpen of andere obstakels (zoals kinderwagens, fietsen en andere voertuigen, vuilniscontainers en bloembakken).
Indien zich in een privé gedeelte een vluchtweg bevindt, dient de eigenaar van dit privé gedeelte in noodgevallen vrije doorgang te verlenen aan de overige eigenaars en gebruikers van het gebouw.
- 23.7 De afvoer van vuilnis dient te geschieden overeenkomstig de ter plaatse geldende richtlijnen en voorts overeenkomstig de besluiten van de Vergadering en/of het Bestuur en met inachtneming van het eventuele Huishoudelijk Reglement. Indien (mede) ten behoeve van de afvoer van huisvuil containers beschikbaar zijn, dient het huisvuil daarin te worden gedeponereerd. Het deponeren en opslaan van huisvuil op galerijen, gangen of in trappenhuizen en/of andere Gemeenschappelijke Gedeelten is niet toegestaan.
- 23.8 De Eigenaars en Gebruikers hebben zonder toestemming van het Bestuur geen toegang tot de Gemeenschappelijke Ruimten waarin zich de centrale (nuts-)voorzieningen bevinden.

Artikel 24

Verbodsbepalingen Gebouw en Gemeenschappelijke Gedeelten

- 24.1 Ook indien daarvoor geen wijziging van de Akte is vereist, is iedere op-, aan-, onder- of bijbouw door een Eigenaar zonder voorafgaande toestemming van de Vergadering verboden.
- 24.2 De kosten van aanleg, onderhoud, herstel en vernieuwing van een op-, aan-, onder- of bijbouw, ook indien deze door natrekking bestanddeel wordt van het Gebouw, komen ten laste van de Eigenaar van het Appartementsrecht ten behoeve waarvan de op-, aan-, onder- of bijbouw strekt.
Schade als gevolg van de op-, aan-, onder- of bijbouw alsmede de extra premies die ter zake van de eventuele verzekering van de op-, aan-, onder- of bijbouw verschuldigd zijn, komen voor rekening en risico en derhalve ten laste van de in de vorige zin bedoelde Eigenaar respectievelijk diens rechtsopvolgers.
- 24.3 Het zichtbaar aanbrengen in of aan het Gebouw dan wel op de Grond van naamborden, reclameaanduidingen, uithangborden, zonweringen, wind- en terrasschermen, rolluiken, zonnepanelen, boilers, vlaggen, spandoeken, bloembakken, schijnwerpers, alarminstallaties, luchtbehandelings- en koelinstallaties, en in het algemeen van uitstekende voorwerpen, alsmede het in het zicht hangen van wasgoed, mag slechts geschieden met toestemming van de Vergadering of volgens regels te bepalen in het Huishoudelijk Reglement *en met inachtneming van de bouwverordening en overige vigerende wet- en regelgeving*. Het in de vorige zin bepaalde geldt mede voor de tot de Privé-gedeelten behorende buitenruimten.

Iedere Eigenaar is verplicht de met inachtneming van het in de vorige zin bepaalde aangebrachte voorwerpen in goede staat te onderhouden. Eventuele kosten (zoals gemeentelijke heffingen) verbonden aan vorenbedoelde voorwerpen komen geheel voor rekening van de desbetreffende Eigenaar.

In afwijking van het vorenstaande is de Eigenaar/Gebruiker van het Appartementsrecht met indexnummer 1, zonder toestemming van de Vergadering bevoegd tot het voor eigen rekening en risico (doen) aanbrengen, hebben en houden van vlaggen, naamborden, reclame aanduidingen en uithangborden aan de gevel/pui van zijn Privé gedeelte, mits deze:

- *niet in strijd zijn (aangebracht) met de ter plekke geldende publiekrechtelijke regels en bepalingen;*
- *geen andere teksten bevatten dan die welke verband houden met het in het desbetreffende Privé gedeeltelijk uitgeoefend bedrijf of beroep;*
- *niet hoger reiken dan de vloer van het direct boven dit Privé gedeelte gelegen Prive gedeelte en*
- *geen hinderlijk licht (naar boven) uitstralen, noch knipperend licht verspreiden.*

Het is niet toegestaan bedoeld Privé gedeelte geheel dicht te plakken. De eventueel benodigde vergunningen moeten door de betreffende eigenaar(s)/gebruiker(s) voorafgaand aan de plaatsing zelf worden aangevraagd en zijn verkregen. De eventuele precarioheffingen zijn voor rekening van de desbetreffende eigenaar/ gebruiker.

24.4De Eigenaars en Gebruikers mogen zonder toestemming van de Vergadering geen veranderingen aanbrengen in de Gemeenschappelijke Gedeelten, ook als deze zich in Privé-gedeelten bevinden.

24.5vervallen

24.6 Voorts is het volgende van toepassing:

1. *Het is de eigenaars en gebruikers verboden om afzuigkappen en de afvoer van droog- of andere machines aan te sluiten op kanalen die daartoe niet zijn bestemd.*
2. *Het is een eigenaar en/of gebruiker niet toegestaan om zonder voorafgaande schriftelijke toestemming van het bestuur stellages, werktuigen en/of machinerieën ten behoeve van een verbouwing van zijn privé gedeelte op te stellen tegen de buitengevel van het gebouw.*

Artikel 25

Veranderingen in constructie Gebouw

25.1De Eigenaars en Gebruikers mogen zonder toestemming van de Vergadering geen verandering aanbrengen waardoor het architectonisch uiterlijk of de constructie van het Gebouw gewijzigd wordt. De toestemming kan niet worden verleend indien de hechtheid van het Gebouw door de verandering in gevaar kan worden gebracht.

25.2In afwijking van het in Artikel 24.3 en 25.1 bepaalde is de Eigenaar die gerechtigd is tot twee of meer direct horizontaal en/of verticaal aan elkaar grenzende Privé-gedeelten, na verkregen toestemming van het Bestuur, bevoegd om de tussen die Privé-gedeelten aanwezige (gemeenschappelijke) scheidingswand(en), respectievelijk (gemeenschappelijke) vloer(en) geheel of gedeeltelijk te verwijderen en/of - indien zodanige wanden, dan wel vloer(en) (nog) niet zijn aangebracht - verwijderd te houden, mits deze scheidingswand(en), dan wel vloer(en) geen dragende functie heeft/hebben in de constructie van het Gebouw. Deze bevoegdheid eindigt zodra de Eigenaar niet meer gerechtigd is tot de



desbetreffende aan elkaar grenzende Privé-gedeelten, in welk geval de Eigenaar gehouden is de begrenzing van de desbetreffende Privé-gedeelten te brengen in de oorspronkelijke toestand door het (her)plaatsen van de scheidingswand(en) dan wel vloer(en) in een zoveel mogelijk gelijkwaardige technische uitvoering als de overige scheidingswanden dan wel vloer(en) van genoemde Privé-gedeelten. Van het voornemen tot het verwijderen van dergelijke niet dragende scheidingswand(en) dan wel vloer(en) en in geval van (her)plaatsing, dient het Bestuur vooraf door de desbetreffende Eigenaar(s) schriftelijk of per e-mail in kennis te worden gesteld.

Het Bestuur kan nadere eisen stellen ten aanzien van het verwijderen van de scheidingswand(en) dan wel vloer(en) en het (her-)plaatsen ervan voor wat betreft afwerking, kwaliteit en (geluids-)isolatie.

De desbetreffende Eigenaar en diens rechtsopvolgers zijn hoofdelijk aansprakelijk voor de nakoming van het in dit Artikel 25.2 bepaalde.

Ingeval van samenvoeging worden het stemrecht en de betalingsverplichting niet gewijzigd.

- 25.3 Voor zover de in Artikel 25.2 bedoelde aan elkaar grenzende Privé-gedeelten bij dezelfde Gebruiker in gebruik zijn, terwijl de betreffende Appartementsrechten aan twee of meer Eigenaars toebehoren, kan het Bestuur ontheffing van de in Artikel 25.2 bedoelde gehoudenheid tot (her-)plaatsing van de scheidingswand(en) dan wel scheidingsvloer(en) verlenen.

Artikel 26

Toestemming, bedoeld in de Artikelen 23, 24 en 25

Aan het geven van toestemming of ontheffing, bedoeld in de Artikelen 23, 24 en 25, kunnen voorwaarden worden verbonden. Toestemmingen en ontheffingen kunnen worden gewijzigd en worden ingetrokken.

De in de Artikelen 23, 24 en 25 bedoelde toestemmingen of ontheffingen mogen niet op onredelijke gronden worden geweigerd, gewijzigd of ingetrokken, noch kunnen aan het verlenen daarvan onredelijke voorwaarden worden verbonden.

G. Gebruik, beheer en onderhoud van de Privé-gedeelten

Artikel 27

Gebruik Privé-gedeelten

- 27.1 *Iedere eigenaar en gebruiker is verplicht het privé gedeelte te gebruiken overeenkomstig de daaraan gegeven bestemming te weten: bedrijfsruimte, in de meest brede zin des woords, voor wat betreft A1, en woning voor wat betreft A2 en A3.*

Een gebruik dat afwijkt van de in de Akte gegeven bestemming en niet bij Reglement is verboden, is slechts geoorloofd met toestemming van de Vergadering, onverminderd eventuele andere privaot- of publiekrechtelijke beperkingen.

Bij het gebruik van de Privé- gedeelten dienen de van toepassing zijnde respectievelijk te verklaren gemeentelijke voorschriften, waaronder het bestemmingsplan, in acht te worden genomen.

- 27.2a. Het is niet toegestaan in het Privé-gedeelte een beroep of bedrijf uit te oefenen of te doen uitoefenen dat in strijd is met de goede zeden, waaronder mede wordt verstaan het gelegenheid geven tot het beroepsmatig uitoefenen of doen uitoefenen van het gokspel, de prostitutie en het produceren en/of verkopen van verdovende middelen.
- b. *vervallen*
- c. Elektriciteitsaansluitingen in tot Privé-gedeelten behorende bergingen

waarvan het elektriciteitsverbruik ten laste komt van de gezamenlijke Eigenaars mogen uitsluitend worden gebruikt ten behoeve van verlichting, behoudens toestemming van de Vergadering.

- d. *niet van toepassing*
- 27.3 Een besluit van de Vergadering tot het verlenen van de toestemming als bedoeld in Artikel 27.1 dan wel 27.2 onder b en c dient te worden genomen met de in Artikel 56.5 vermelde meerderheid. Een dergelijk besluit kan alleen worden genomen indien:
- het betreffende gebruik niet in strijd is met het publiekrecht en/of eventuele verplichtingen jegens derden;
 - de andere Eigenaars en Gebruikers hierdoor niet onredelijk worden beperkt in het gebruik en genot van hun Privé-gedeelte; en
 - het van de Akte afwijkende gebruik door een besluit van de Vergadering genomen met de in Artikel 56.6 vermelde meerderheid kan worden beëindigd, zodanig dat het betreffende Privé-gedeelte weer overeenkomstig de daaraan in de Akte gegeven bestemming gebruikt dient te worden binnen een termijn van ten minste drie en ten hoogste zes maanden na het daartoe door de Vergadering genomen besluit.
- 27.4 Bij Huishoudelijk Reglement kan het gebruik, het beheer en het onderhoud van de Privé-gedeelten nader worden geregeld. Daarbij kunnen tevens regels ter voorkoming van geluidshinder of andere vormen van hinder worden opgenomen.
- 27.5 In geval van Ondersplitsing worden het gebruik, het beheer en het onderhoud van het in de Ondersplitsing betrokken Appartementsrecht geregeld bij de akte waarbij de Ondersplitsing plaatsvindt met inachtneming van de bepalingen in het Reglement.

Artikel 28

Gebruik Privé-gedeelten: overige bepalingen

- 28.1 De vloerbedekking in de Privé Gedeelten dient van een zodanige samenstelling te zijn dat contactgeluiden zo veel mogelijk worden tegengegaan. Behalve in keukens en sanitaire ruimten is het met name niet toegestaan om parket, laminaat, stenen, tegels of andersoortige harde vloeren aan te brengen, tenzij dit geschiedt met inachtneming van normen die bij Huishoudelijk Reglement of door de Vergadering zijn vastgesteld en zodanig dat geen onredelijke hinder kan ontstaan voor de overige Eigenaars en/of Gebruikers. Indien het Huishoudelijk Reglement geen normen als bedoeld bevat en ook de Vergadering de normen niet heeft vastgesteld, geldt het volgende. Alleen vloerbedekking die, de isolatie-index voor contactgeluid (Ico) met meer dan tien decibel (Ico > 10dB) verbetert, indien een betonvloer met de desbetreffende vloerbedekking wordt belegd, is toegestaan. De verbetering moet zijn beoordeeld op basis van de norm 'NEN 5077 geluidswering in gebouwen' respectievelijk een daarvoor in de plaats getreden Nederlandse norm en zijn uitgedrukt in een verbetering van de Ico.
- 28.2 De Eigenaars en Gebruikers mogen zonder toestemming van de Vergadering geen open vuur-/haardinstallaties aanleggen.
- 28.3 *niet van toepassing.*
- 28.4 *Bestaande situaties ten tijde van de oplevering dienen te worden geduld.*
- #### Artikel 29
- ##### Opslag gevaarlijke stoffen
- Opslag van andere dan voor normaal huishoudelijk gebruik bestemde (brand)gevaarlijke, ontplofbare dan wel verontreinigende stoffen en/of materialen is

uitsluitend geoorloofd in niet voor bewoning bestemde Privé-gedeelten, na verkregen schriftelijke of per e-mail verleende toestemming van het Bestuur. Het Bestuur kan deze toestemming verlenen, mits aan de volgende drie vereisten is voldaan, onverminderd de bevoegdheid van het Bestuur om aanvullende eisen te stellen:

- het opslaan als zodanig en de wijze van opslag is niet in strijd met de geldende regelgeving;
- de opslag geschiedt in speciaal daartoe ingerichte opslagkluizen/tanks;
- de opslag is in verband met de verzekering tijdig gemeld bij de verzekeraar.

De extra verschuldigde premie voor de opstalverzekering als gevolg van het hebben en houden van deze hiervoor bedoelde stoffen is voor rekening van de desbetreffende Eigenaar.

Artikel 30

Onderhoud Privé-gedeelten. Gedoogverplichting. Diversen

30.1 Iedere Eigenaar en Gebruiker is verplicht zijn Privé-gedeelte voor eigen rekening behoorlijk te onderhouden. Tot dat onderhoud behoort met name herstel, vernieuwing en vervanging van het schilder-, behang- en tegelwerk, het onderhoud van de plafonds en van de afwerkklagen van de vloeren met uitzondering van de balkons, het stucwerk en de privé binnendeuren (waaronder begrepen hang- en sluitwerk), het schoonhouden en ontstoppen van alle sanitair en leidingen met uitzondering van de leidingen als bedoeld in Artikel 11.1 onder g. Tot dat onderhoud behoort tevens het schilderwerk van die zijden van deuren en raamkozijnen inclusief ramen als bedoeld in Artikel 12 (ii) onder d die zich in gesloten toestand aan de binnenzijde van het Privé-gedeelte bevinden.

Voor zover verstoppingen in gemeenschappelijke leidingen niet aantoonbaar het gevolg zijn van nalatigheid van respectievelijk onzorgvuldig gebruik door bepaalde eigenaars of gebruikers komen de herstelkosten daarvan voor rekening van de vereniging met inachtneming van de kosten verdeelsleutel zoals vermeld in artikel 10.

- 30.2 Iedere Eigenaar en Gebruiker dient er voor zorg te dragen dat de Gemeenschappelijke Gedeelten die zich in zijn Privé-gedeelte bevinden te allen tijde goed bereikbaar zijn.
- 30.3 Indien voor het verrichten van een handeling met betrekking tot een ander Privé-gedeelte of met betrekking tot een Gemeenschappelijk Gedeelte, de toegang tot of het gebruik van een Privé-gedeelte naar het oordeel van het Bestuur noodzakelijk is, is iedere desbetreffende Eigenaar en Gebruiker verplicht de toegang te verlenen respectievelijk het gebruik toe te staan. Eventuele schade die hieruit voortvloeit, wordt door de Eigenaar van het andere Appartementsrecht respectievelijk de Vereniging vergoed.
- 30.4 De Eigenaars en Gebruikers zullen in voorkomend geval over en weer gedogen dat gebruik wordt gemaakt van hun Privé-gedeelte teneinde te kunnen vluchten via de zich in het Gebouw bevindende vluchtroutes.
- 30.5 De Eigenaars en de Gebruikers zijn verplicht een bestuurder of de door het Bestuur aan te wijzen personen toegang tot zijn Privé-gedeelte te verschaffen, wanneer dit voor de vervulling van de taak van het Bestuur noodzakelijk is.
- 30.6 Indien wordt besloten tot vervanging of tot herstel van dakbedekking onder de daktuinen, de terrassen en/of de balkons die behoren tot een Privé-gedeelte, dient de betreffende Eigenaar het daarop aanwezige beloopbaar oppervlak (zoals betegeling, vlonders of kunstgras) voor eigen rekening te verwijderen en te herstellen. De betreffende Eigenaar heeft, in afwijking van Artikel 30.3, in dat geval geen recht op schadevergoeding.

- 30.7 Glasschade in of aan een Privé-gedeelte komt voor rekening van iedere betrokken Eigenaar en Gebruiker indien en voor zover er geen verzekering bestaat in de zin van Artikel 19. Indien en voor zover wel een zodanige verzekering bestaat, draagt het Bestuur zorg voor de reparatie.

Artikel 31
Collectieve voorzieningen

- 31.1 Iedere Eigenaar en Gebruiker is verplicht de collectieve voorzieningen en de bijbehorende leidingen en overige werken als bedoeld in Artikel 11.1 te gedogen.
- 31.2 Het is de Eigenaar en Gebruiker verboden afzuigkappen en de afvoer van droogmachines aan te sluiten op kanalen die daartoe niet bestemd zijn. Voor iedere Eigenaar en Gebruiker van een Privé-gedeelte dat is aangesloten op een centrale mechanische afzuiginstallatie geldt het volgende:
- de Eigenaar en Gebruiker mag geen wijziging aanbrengen in het bestaande systeem van de mechanische afzuiging in de keuken, badkamer en toilet;
 - het is iedere Eigenaar en Gebruiker echter wel toegestaan op de mechanische afzuiging in de keuken een motorloze afzuigkap aan te sluiten, mits deze aangepast is aan het mechanische afzuigsysteem;
 - de apparatuur voor de mechanische ventilatie in alle Privé-gedeelten mag slechts worden gewijzigd door personen of bedrijven die daartoe van het Bestuur opdracht hebben gekregen.
- 31.3 Een Eigenaar of Gebruiker moet de voorzieningen welke bij de oplevering in een Privé-gedeelte aanwezig zijn ten behoeve van een ander Privé-gedeelte gedogen.
- 31.4 Alle zich in het Privé-gedeelte bevindende voorzieningen die zijn bestemd ten behoeve van een ander Privé-gedeelte, zijn en blijven voor rekening en risico van de Eigenaar van het Appartementsrecht ten behoeve waarvan deze voorzieningen bestemd zijn.

Artikel 32
Risico

- 32.1 Schade aan een Privé-gedeelte, met uitzondering van schade aan de zich daarin bevindende Gemeenschappelijke Gedeelten en/of Gemeenschappelijke Zaken, is voor rekening en risico van de betrokken Eigenaar.
- 32.2 Het in Artikel 32.1 bepaalde geldt niet voor schade die veroorzaakt is door een gebeurtenis die buiten het betrokken Privé-gedeelte heeft plaatsgehad. In dat geval komt de schade aan het Privé-gedeelte voor rekening en risico van de Eigenaars gezamenlijk, onverminderd hun verhaal op degene die voor de schade aansprakelijk is. Voor glasschade in of aan een Privé-gedeelte geldt het bepaalde in Artikel 30.7.
- 32.3 Schade aan de zich in de Privé-gedeelten bevindende Gemeenschappelijke Gedeelten en/of Gemeenschappelijke Zaken is voor rekening en risico van de Eigenaars gezamenlijk, onverminderd hun verhaal op degene die voor de schade aansprakelijk is.

Artikel 33
Tot de Privé-gedeelten behorende tuinen en andere buitenruimten

- 33.1 Iedere Eigenaar en Gebruiker die recht heeft op het gebruik van een Privé-gedeelte waartoe een tuin behoort is verplicht dit (deel van het) Privé-gedeelte voor zijn rekening als tuin aan te leggen en te onderhouden met inachtneming van de besluiten van de Vergadering en van het bepaalde in het eventuele Huishoudelijk Reglement. Onder dit onderhoud is begrepen het onderhoud, herstel, de vernieuwing en vervanging van erfafscheidingen, bergruimten en schuren. Het in de vorige twee zinnen bepaalde geldt niet indien en voor zover uit de Akte blijkt



dat de aanleg, het onderhoud, het herstel en de vernieuwing dan wel vervanging dient te geschieden door en/of voor rekening van de gezamenlijke Eigenaars.

- 33.2 De tot de Privé-gedeelten behorende (dak-)terrassen en balkons mogen uitsluitend als zodanig worden gebruikt en hierop mogen geen zware plantenbakken/bouwsels, bassins, aarde en dergelijke worden aangebracht die het draagvermogen van die (dak-)terrassen, het onderliggende dak en balkons overtreffen, zulks ter voorkoming van schade aan de (dak-)terrassen, balkons, plafonds en daken.

Tevens mogen op de (dak-)terrassen en balkons geen beplantingen worden aangebracht, waarvan men redelijkerwijs kan verwachten dat na volgroeiing alsnog het draagvermogen wordt overschreden of dat die beplanting dusdanig uitgroeit dat de lichtinval in een ander Privé-gedeelte wordt belemmerd.

- 33.3 Het is niet geoorloofd zonder toestemming van de Vergadering opgaand hout in de tuin, op het (dak-)terras, het balkon dan wel een andere buitenruimte te hebben waardoor het uitzicht van de andere Eigenaars of Gebruikers en het ontvangen van licht en lucht door de ramen en openingen van het Gebouw zouden worden belemmerd. Evenmin is het geoorloofd zonder deze toestemming auto's, caravans, schuurtjes, bergingen, kasten, carports, boten, trailers, tenten en dergelijke in de tuin dan wel op het (dak-)terras of het balkon dan wel een andere buitenruimte te plaatsen.

- 33.4 Het is evenmin zonder toestemming van de Vergadering geoorloofd tegen de muren planten of heesters te laten groeien tot voorbij vijftig centimeter beneden het laagste raamkozijn van de eerste verdieping van het Gebouw.

- 33.5 Het is niet geoorloofd om zonder toestemming van de Vergadering in een tuin, op een (dak-)terras, een balkon dan wel in of op een andere buitenruimte behorend tot het Privé-gedeelte in een houtkachel of op andere wijze een vuur te stoken. Tenzij het Huishoudelijk Reglement anders bepaalt, valt het barbecueën op houtskool, gas of elektriciteit niet onder dit verbod.

- 33.6 Ten tijde van de oplevering van het gebouw met Artikel 33.1 tot en met 33.4 strijdige situaties worden, indien zij niet illegaal zijn, geduld. Het in dit Artikel 33 bepaalde is na verwijdering, vervanging of vernieuwing van de in dit Artikel 33 bedoelde zaken en/of beplanting, onverkort op de nieuwe situatie van toepassing.

Artikel 34

Toestemming bedoeld in de Artikelen 27, 28, 29 en 33

Aan het verlenen van een toestemming als bedoeld in de Artikelen 27.1, 27.2 onder b, c en d, 28, 29 en 33 kunnen voorwaarden worden verbonden. Toestemmingen kunnen worden gewijzigd en ingetrokken.

De in de Artikelen 27.1, 27.2 onder b, c en d, 28, 29 en 33 bedoelde toestemmingen mogen niet op onredelijke gronden worden geweigerd, gewijzigd of worden ingetrokken noch kunnen aan het verlenen daarvan onredelijke voorwaarden worden verbonden.

Artikel 35

Nadere regeling in het Huishoudelijk Reglement

Het in de Artikelen 28 tot en met 33 bepaalde kan bij Huishoudelijk Reglement nader worden geregeld.

H. Het door een Eigenaar zelf in gebruik nemen van zijn Privé-gedeelte

Artikel 36

Gebruik Privé-gedeelte door Eigenaar/Gebruiker

- 36.1 Iedere Eigenaar en Gebruiker heeft het recht op het uitsluitend gebruik van zijn Privé-gedeelte.

36.2 Een Eigenaar behoeft geen toestemming om, met zijn eventuele huisgenoten, zijn Privé-gedeelte in gebruik te nemen of om een tot dusver niet tot zijn huisgenoten behorend persoon bij zich te doen inwonen.

I. Het in gebruik geven door een Eigenaar van zijn Privé-gedeelte aan een Gebruiker

Artikel 37

Ingebruikgeving Privé-gedeelte

37.1 Een Eigenaar kan de aan zijn Appartementrecht verbonden gebruiksrechten door een ander laten uitoefenen, mits hij er voor zorgdraagt dat die ander het gebruik slechts verkrijgt na ondertekening van en afgifte aan het Bestuur van een in drievoud opgemaakte en gedagtekende verklaring dat hij de bepalingen van het Reglement en het eventuele Huishoudelijk Reglement, alsmede eventuele regels als bedoeld in artikel 5:128, lid 1 BW, voor zover die op een Gebruiker betrekking hebben, zal naleven en deze drie exemplaren van de verklaring door het Bestuur voor gezien zijn ondertekend.

Een Eigenaar wordt geacht aan het in de vorige zin bepaalde te hebben voldaan indien de in de vorige zin bedoelde verklaring van de Gebruiker is opgenomen in de overeenkomst waarbij het Privé-gedeelte met inbegrip van het medegebruik van de Gemeenschappelijke Ruimten en Gemeenschappelijke Zaken aan de Gebruiker is verhuurd of op andere wijze in gebruik is gegeven en een kopie of een uittreksel van deze overeenkomst in drievoud aan het Bestuur ter hand is gesteld en deze drie kopieën of uittreksels door het Bestuur voor gezien zijn ondertekend.

In afwijking van het bepaalde in de vorige zin kan het Bestuur met een Eigenaar als hiervoor in dit Artikel bedoeld ook andere afspraken maken ter waarborging van het belang dat degene die het gebruiksrecht uitoefent gebonden is aan de bepalingen van het Reglement en het eventuele Huishoudelijk Reglement, en aan eventuele regels als bedoeld in artikel 5:128, lid 1 BW, voor zover die op een Gebruiker betrekking hebben.

37.2 Van de in Artikel 37.1 bedoelde door het Bestuur voor gezien getekende drie exemplaren van de verklaring respectievelijk drie kopieën of uittreksels van de overeenkomst behoudt het Bestuur er één en geeft hij de andere twee af aan de Eigenaar respectievelijk de Gebruiker.

Het Bestuur houdt een register van Gebruikers aan waarin is opgenomen welke Gebruikers op grond van het bepaalde in Artikel 37.1 gebonden zijn aan het Reglement en het eventuele Huishoudelijk Reglement, alsmede aan eventuele regels als bedoeld in artikel 5:128, lid 1 BW, voor zover die op een Gebruiker betrekking hebben.

37.3 De in Artikel 37.1 bedoelde verklaring wordt geacht ook betrekking te hebben op besluiten en bepalingen die na die verklaring worden genomen respectievelijk vastgesteld, tenzij een beroep op die besluiten en bepalingen jegens de Gebruiker in strijd zou zijn met de redelijkheid en billijkheid. Artikel 5:128, lid 2 BW is van toepassing.

37.4 Het bepaalde in de voorgaande leden van dit Artikel is niet van toepassing op Gebruikers ten tijde van de totstandkoming van de Splitsing, tenzij de kantonrechter op de voet van artikel 5:128, lid 2 BW anders beslist.

37.5 De eigenaar van het betreffende appartementsrecht stelt de Gebruiker op de hoogte van iedere aanvulling of verandering van het Reglement of het eventuele Huishoudelijk Reglement, alsmede van eventuele regels als bedoeld in artikel 5:128 BW.

37.6 Niettegenstaande de ingebruikgeving van een Privé-gedeelte aan een ander, blijft de Eigenaar aansprakelijk voor de verplichtingen die uit het Reglement voortvloeien en voor de gedragingen van de Gebruiker van zijn Privé-gedeelte, onverminderd het bepaalde in Artikel 45. De Eigenaar en de Gebruiker kunnen gezamenlijk schriftelijk of per e-mail aan het Bestuur mededelen dat de door de Eigenaar verschuldigde definitieve en voorschotbijdragen door de Gebruiker zullen worden voldaan, onverminderd de verplichtingen van de Eigenaar tot betaling.

Artikel 38

Borgtocht Gebruiker

38.1 Het Bestuur kan te allen tijde verlangen dat de Gebruiker zich jegens de Vereniging als borg verbindt voor de Eigenaar, en wel voor de betaling van hetgeen die Eigenaar ingevolge het Reglement aan de Vereniging schuldig is of zal worden.

38.2 Voormelde borgtocht strekt zich slechts uit tot verplichtingen van de betrokken Eigenaar die opeisbaar worden na het tijdstip waarop per aangetekende brief door het Bestuur aan de Gebruiker is medegedeeld dat de Vereniging van de in Artikel 38.1 bedoelde bevoegdheid gebruik maakt. De Gebruiker is uit hoofde van de hier bedoelde borgtocht per maand nimmer meer verschuldigd dan een bedrag gelijk aan de geschatte maandelijkse huurwaarde van het betreffende Privé-gedeelte.

Artikel 39

Ontruiming Gebruiker en onbevoegde

39.1 Een Eigenaar is verplicht er voor zorg te dragen dat zijn Privé-gedeelte niet betrokken wordt door een Gebruiker die de in Artikel 37.1 bedoelde verklaring of overeenkomst niet getekend heeft.

39.2 De Gebruiker die zonder de in Artikel 37 bedoelde verklaring getekend te hebben of zonder de in Artikel 38 bedoelde verplichting te zijn nagekomen een Privé-gedeelte betrokken heeft dan wel in gebruik houdt, kan door het Bestuur worden verwijderd en hem kan het gebruik van de Gemeenschappelijke Ruimten en Gemeenschappelijke Zaken worden ontzegd.

39.3 Indien iemand zonder enige titel een Privé-gedeelte betrokken heeft, neemt het Bestuur tijdig alle noodzakelijke maatregelen die kunnen leiden tot ontruiming van het Privé-gedeelte. Ook de Eigenaar is verplicht tot het nemen van maatregelen tot ontruiming.

Het Bestuur gaat niet tot ontruiming over dan nadat het de betrokkene tot ontruiming heeft aangemaand.

Aan de betrokkene kan in ieder geval het gebruik van de Gemeenschappelijke Ruimten en Gemeenschappelijke Zaken worden ontzegd.

39.4 De kosten van ontruiming als bedoeld in dit Artikel en alle overige kosten die het Bestuur in dit verband moet maken, zijn voor rekening van de betreffende Eigenaar.

Artikel 40

Ondergebruik

De Artikelen 37, 38 en 39 zijn van overeenkomstige toepassing op de Gebruiker die zijn rechten ontleent aan een andere Gebruiker.

J. Ontzegging van het gebruik van een Privé-gedeelte

Artikel 41

Ontzegging gebruik Privé-gedeelte

41.1 Aan de Eigenaar die zelf het recht van gebruik uitoefent en die:

- a. de bepalingen van het Reglement, het eventuele Huishoudelijk Reglement, de

- eventuele regels bedoeld in artikel 5:128 BW of besluiten van de Vergadering niet nakomt of overtreedt;
- b. zich schuldig maakt aan onbehoorlijk gedrag jegens andere Eigenaars en/of Gebruikers;
 - c. door zijn aanwezigheid in het Gebouw aanleiding geeft tot ernstige verstoring van de rust in het Gebouw;
 - d. zijn financiële verplichtingen jegens de Vereniging niet nakomt;
- kan door de Vergadering een waarschuwing worden gegeven dat, indien hij ondanks deze waarschuwing een of meer van de genoemde gedragingen verricht of voortzet, de Vergadering kan overgaan tot de in Artikel 41.2 bedoelde maatregel.
- 41.2 Worden een of meer van de in Artikel 41.1 bedoelde gedragingen nogmaals gepleegd of worden deze voortgezet, dan kan de Vergadering besluiten tot ontzegging van het gebruik van het Privé-gedeelte dat aan de Eigenaar toekomt alsmede van het medegebruik van de Gemeenschappelijke Ruimten en Gemeenschappelijke Zaken. Deze ontzegging van het (mede)gebruik laat onverlet dat de betreffende Eigenaar de verplichtingen voortvloeiende uit de wet, het Reglement, het eventuele Huishoudelijke Reglement, de eventuele regels bedoeld in artikel 5:128 BW en de besluiten van de Vergadering dient na te leven.
- 41.3 De Vergadering besluit niet tot het geven van een waarschuwing of tot ontzegging van het gebruik dan na verhoor of behoorlijke oproeping van de Eigenaar. De oproeping geschiedt tegelijkertijd met de bijeenroeping van de Vergadering, en wel bij deurwaardersexploot of aangetekende brief met vermelding van de gerezen bezwaren. De Eigenaar kan zich ter vergadering doen vertegenwoordigen of doen bijstaan door een raadsman.
- 41.4 De in dit Artikel bedoelde besluiten moeten worden genomen met overeenkomstige toepassing van de Artikelen 56.5 en 56.6.
- 41.5 De in dit Artikel bedoelde besluiten worden door het Bestuur bij aangetekende brief ter kennis gebracht van de betreffende Eigenaar en van de houder(s) van het/de op zijn Appartementsrecht rustende hypotheekrecht(en). De besluiten vermelden de gronden die tot de maatregel hebben geleid.
- 41.6 Een besluit tot ontzegging van het hierboven bedoelde gebruik mag niet eerder ten uitvoer worden gelegd dan na verloop van een maand na verzending van de kennisgeving als bedoeld in Artikel 41.5. Beroep op de rechter ingevolge artikel 5:130 BW schorst de tenuitvoerlegging van het genomen besluit, tenzij de rechter anders bepaalt.
- 41.7 Indien een Eigenaar zijn Privé-gedeelte in gebruik heeft gegeven aan een Gebruiker, is het in de vorige leden bepaalde op de Gebruiker van toepassing wanneer deze een gedraging verricht als bedoeld in Artikel 41.1 of indien hij niet voldoet aan de financiële verplichtingen voortvloeiende uit de door hem gestelde borgtocht.
- 41.8 Indien een Ondereigenaar of de Gebruiker van diens Privé-gedeelte een gedraging verricht als bedoeld in Artikel 41.1 kan de Vergadering besluiten dat de vergadering van Ondereigenaars tegenover degene die de overtreding begaan heeft een besluit tot ontzegging van het gebruik als in Artikel 41.1 bedoeld moet nemen. De betreffende vergadering van Ondereigenaars is in dat geval verplicht een zodanige maatregel te nemen met toepassing van het in dit Artikel bepaalde.
- 41.9 Het in dit Artikel bepaalde geldt eveneens ten aanzien van een Gebruiker die zijn rechten ontleent aan een andere Gebruiker.
- 41.10 Een besluit tot ontzegging van het gebruik van het privé-gedeelte laat onverlet de

verplichtingen van de desbetreffende eigenaar en gebruiker uit de wet, dit reglement en indien aanwezig het huishoudelijk reglement voortvloeiend.

K. Overdracht Appartementsrecht. Vestiging en overdracht beperkte rechten

Artikel 42

Overdracht

42.1 Een Appartementsrecht kan worden overgedragen. Onder overdracht is in dit Artikel mede begrepen een levering ten titel van verdeling.

42.2 In geval van overdracht is het Bestuur verplicht aan de met de levering van het Appartementsrecht belaste notaris een aan de akte van levering te hechten verklaring af te geven, die een opgave inhoudt van:

- a. hetgeen de Eigenaar op de dag van overdracht aan de Vereniging schuldig is ter zake van de voorschotbijdragen en definitieve bijdragen als bedoeld in respectievelijk de Artikelen 15.2 en 16.3, die in het lopende of het voorafgaande Boekjaar opeisbaar zijn geworden of nog zullen worden;
- b. hetgeen de Eigenaar op de dag van overdracht aan de Vereniging schuldig is ter zake van de extra voorschotbijdragen als bedoeld in Artikel 56.7 die in het lopende of het voorafgaande Boekjaar opeisbaar zijn geworden of nog zullen worden;
- c. de schulden van de Vereniging uit hoofde van door de Vereniging aangegane overeenkomsten van geldlening waarvoor de Eigenaar op de dag van overdracht aansprakelijk is, en het aandeel van de Eigenaar daarin;
- d. de omvang van het Reservefonds en het aandeel daarin van de Eigenaar; en
- e. de andere schulden van de Vereniging dan die bedoeld in dit Artikel 42.2 onder c.

Indien op het moment van vervoeming van een Appartementsrecht nog geen eindafrekening kan worden gemaakt, is het Bestuur bevoegd van de Eigenaar die vervoemt een extra voorschotbijdrage te verlangen. Deze extra bijdrage dient als aanvulling op de voorschotbijdrage als bedoeld in lid 2 van dit artikel en wordt begroot naar het te verwachten nadeel, één en ander ter beoordeling van het bestuur. Indien bedoelde extra bijdrage ontoereikend mocht blijken te zijn, blijft het bepaalde in lid 2 van dit artikel onverminderd van kracht.

42.3 De oude en de nieuwe Eigenaar zijn jegens de Vereniging hoofdelijk aansprakelijk voor de met betrekking tot het overgedragen Appartementsrecht verschuldigde voorschotbijdragen en definitieve bijdragen als bedoeld in de Artikelen 15.2 en 16.3 en de extra (voorschot-)bijdragen als bedoeld in Artikel 56.7, die in het lopende of in het voorafgaande Boekjaar opeisbaar zijn geworden of nog zullen worden, met dien verstande dat ter zake van de bijdragen die verschuldigd zijn op de datum van overdracht geldt dat de nieuwe Eigenaar niet verder aansprakelijk is dan tot de bedragen die blijken uit de opgave als bedoeld in Artikel 42.2.

42.4 Uitsluitend de nieuwe Eigenaar is aansprakelijk voor de schulden van de Vereniging uit hoofde van geldlening, voor zover de oude Eigenaar daarvoor aansprakelijk was en tot de bedragen die blijken uit de opgave als bedoeld in Artikel 42.2.

42.5 Uitsluitend de oude Eigenaar is aansprakelijk voor bijdragen die verschuldigd zijn in verband met schadevergoedingen die door de gezamenlijke Eigenaars als zodanig verschuldigd zijn aan een van hen of aan een derde als gevolg van een rechtsfeit dat heeft plaatsgevonden in het tijdvak waarin hij Eigenaar was.

42.6 Na overdracht van een Appartementsrecht moet de verkrijger daarvan onverwijld schriftelijk of per e-mail mededeling doen aan het Bestuur.

42.7 Het Bestuur zorgt ervoor dat alle overeenkomsten die op naam staan van de

gezamenlijke Eigenaars mede komen te staan op naam van de nieuwe Eigenaar en niet langer op naam staan van de oude Eigenaar.

- 42.8 Indien de Vereniging voor de eigendomsovergang een financiële bijdrage verschuldigd is aan de Beheerder, komt deze ten laste van de oude Eigenaar.
- 42.9 De eventuele informatiekosten en toetredingskosten, die slechts mogen dienen ter dekking van de gemaakte kosten, komen ten laste van de nieuwe Eigenaar.

Artikel 43

Vruchtgebruik en recht van gebruik en/of bewoning

- 43.1 Op een Appartementsrecht kan een recht van vruchtgebruik en een recht van gebruik en/of bewoning worden gevestigd.
- 43.2 Indien op een Appartementsrecht een recht van vruchtgebruik is gevestigd, treedt de vruchtgebruiker in de plaats van de Eigenaar ten aanzien van de aansprakelijkheid voor de gezamenlijke schulden en de aan de gezamenlijke Eigenaars en/of de Vereniging verschuldigde bijdragen.
- 43.3 Het bepaalde in Artikel 42 is van overeenkomstige toepassing bij de vestiging, overdracht en het einde van het recht van vruchtgebruik.
- 43.4 Tenzij bij de akte van vestiging van het recht van vruchtgebruik anders is bepaald, wordt het aan het Appartementsrecht verbonden stemrecht uitgeoefend door de vruchtgebruiker.
- 43.5 Na de vestiging van het recht van vruchtgebruik moet de vruchtgebruiker daarvan onverwijld schriftelijk of per e-mail mededeling doen aan het Bestuur. De mededeling houdt tevens in of hij dan wel de Eigenaar bevoegd is tot uitoefening van het stemrecht.
- 43.6 Het in Artikel 43.2 tot en met 43.5 bepaalde is van overeenkomstige toepassing bij de vestiging en het einde van een recht van gebruik en/of bewoning.

Artikel 44

Rechten van erfpacht en opstal

- 44.1 Een Eigenaar is bevoegd om zonder medewerking van de andere Eigenaars en beperkt gerechtigden een recht van erfpacht en/of een recht van opstal als bedoeld in artikel 5:118a BW te vestigen.
- 44.2 De Eigenaar die een recht van erfpacht en/of een recht van opstal als bedoeld in artikel 5:118a BW heeft gevestigd, blijft aansprakelijk voor de gezamenlijke schulden en de aan de gezamenlijke Eigenaars en/of de Vereniging verschuldigde bijdragen. Van het bepaalde in de vorige zin kan bij de akte van vestiging niet worden afgeweken. Bij de akte van vestiging kan desgewenst worden bepaald dat, en zo ja in hoeverre, de gerechtigde tot het door de Eigenaar gevestigde recht van erfpacht en/of recht van opstal naast de Eigenaar hoofdelijk aansprakelijk is voor de ter zake van het Appartementsrecht verschuldigde bijdragen.
- 44.3 In geval van vestiging van het recht van erfpacht worden de krachtens de wet, de Akte en het Huishoudelijk Reglement aan de Eigenaar toekomende bevoegdheden, waaronder het stemrecht, uitgeoefend door de erfpachter, tenzij in de akte van vestiging van het recht van erfpacht anders is bepaald.
- 44.4 De vestiging van het recht van opstal als bedoeld in artikel 5:118a BW laat onverlet dat de bevoegdheden die een Eigenaar krachtens de wet, de Akte en het eventuele Huishoudelijk Reglement kan uitoefenen, waaronder het aan het Appartementsrecht verbonden stemrecht, door de Eigenaar worden uitgeoefend, tenzij in de akte van vestiging van het opstalrecht anders is bepaald.
- 44.5 Na de vestiging van een recht van erfpacht en/of recht van opstal als bedoeld in artikel 5:118a BW moet de beperkt gerechtigde daarvan onverwijld schriftelijk of

per e-mail mededeling doen aan het Bestuur. De mededeling houdt tevens in of de erfpachter respectievelijk de gerechtigde tot het opstalrecht dan wel de Eigenaar bevoegd is tot uitoefening van het stemrecht.

L. Overtredingen

Artikel 45

Overtredingen

- 45.1 Het Bestuur ziet ten behoeve van de Eigenaars en Gebruikers toe op nakoming door een Eigenaar of door een Gebruiker van de wet, het Reglement, het Huishoudelijk Reglement en de besluiten van de Vergadering. Bij overtreding of niet-nakoming door een Eigenaar of Gebruiker van de wet, het Reglement of het Huishoudelijk Reglement of van een besluit van de Vergadering, zal het Bestuur de betreffende Eigenaar of Gebruiker een schriftelijke waarschuwing doen toekomen per aangetekende brief en hem wijzen op de overtreding of niet-nakoming.
- 45.2 Indien de betrokkene binnen een maand geen gevolg geeft aan de waarschuwing kan het Bestuur hem voor elke overtreding of niet-nakoming een eenmalige of dagboete opleggen van ten hoogste een bedrag dat door de Vergadering voor zodanige overtredingen of niet-nakoming is bepaald, onverminderd de gehoudenheid van de betreffende Eigenaar of Gebruiker tot schadevergoeding, zo daartoe termen aanwezig zijn en onverminderd de andere maatregelen, die de Vergadering kan nemen krachtens de wet of het Reglement. Behoudens andersluidend besluit van de Vergadering bedraagt het maximum van een eenmalige boete vijfhonderd euro (€ 500,=) en bedraagt een dagboete honderdvijftig euro (€ 150,=), met een maximum van vijfduizend euro (€ 5.000,=).
- 45.3 De te verbuuren boeten komen ten bate van de Vereniging.
- 45.4 Indien het bedrag van de boete niet binnen veertien dagen nadat de boete is opgelegd wordt voldaan, is Artikel 17.1 van overeenkomstige toepassing.
- 45.5 Voor de toepassing van dit Artikel wordt een Ondereigenaar gelijkgesteld aan een Eigenaar.

M. Oprichting van de Vereniging en vaststelling van de statuten van de Vereniging

I. Algemene bepalingen

Artikel 46

De Vereniging

- 46.1 *Bij dezen wordt opgericht een vereniging van eigenaars als bedoeld in artikel 5:112 eerste lid onder e van het Burgerlijk Wetboek, genaamd **Vereniging van Eigenaars Noordeinde 40, 40A en 40B te Monnickendam**.*
De statuten van de Vereniging maken deel uit van het Reglement.
- 46.2 *De vereniging is gevestigd te gemeente Waterland, thans kantoorhoudende ten kantore van de bestuurder als hierna vermeld.*
- 46.3 De Vereniging heeft ten doel het beheer van het Gebouw en de Grond, met uitzondering van de Privé-gedeelten, en het behartigen van gemeenschappelijke belangen van de Eigenaars.
- 46.4 Ter bereiking van haar doel kan de Vereniging een Appartementsrecht of een ander registergoed in eigendom verkrijgen en dit hypothecair verbinden tot zekerheid voor (een) door haar aan te gane geldlening(en). De Vereniging is bevoegd het in de vorige zin bedoelde Appartementsrecht of ander registergoed aan de Eigenaars of aan derden over te dragen of in gebruik te geven.
- 46.5 De Vereniging kan vergunningen die betrekking hebben op het Gebouw en/of de Grond, alsmede de exploitatie daarvan, aanvragen en op naam houden.

46.6 Het Bestuur draagt zorg voor naleving van de registratieverplichtingen die uit de wet voortvloeien.

Artikel 47

Financiële middelen van de Vereniging

- 47.1 De middelen van de Vereniging worden gevormd door de bijdragen van de Eigenaars verschuldigd krachtens het Reglement, alsmede door andere baten.
- 47.2 Het Bestuur is verplicht de kasmiddelen van de Vereniging te deponeren op een daartoe aangehouden bankrekening ten name van de Vereniging. Opbrengsten van het saldo op deze bankrekening zullen aan dat saldo worden toegevoegd, tenzij de Vergadering anders besluit.
- 47.3 De gelden van het Reservefonds worden gedeponereerd op een afzonderlijke betaalrekening of spaarrekening als bedoeld in artikel 1:1 van de Wet op het financieel toezicht, ten name van de Vereniging. Van de vorige volzin kan slechts worden afgeweken bij besluit van de Vergadering, genomen met een meerderheid van ten minste vier vijfden van het aantal stemmen dat aan de Eigenaars toekomt, of door middel van het ten behoeve van de bijdragen verstrekken van een bankgarantie ten name van de Vereniging.
- 47.4 De Belegging kan met inachtneming van het bepaalde in Artikel 56.5 besluiten tot belegging van de gelden van het Reservefonds, welke belegging dient te geschieden met inachtneming van algemeen aanvaarde bedrijfseconomische eisen op beleggingsgebied als rentabiliteit, solvabiliteit en risicospreiding en dient te zijn afgestemd op het doel van het Reservefonds.
- 47.5 Over de gelden van het Reservefonds kan slechts worden beschikt door het Bestuur ter uitvoering van een daartoe strekkend besluit van de Vergadering. Betalingen ten laste van het Reservefonds ter uitvoering van een dergelijk besluit kunnen slechts plaatsvinden door twee gezamenlijk handelende personen, die daartoe door de Vergadering zijn aangewezen.
- 47.6 Opheffing van het Reservefonds is niet mogelijk anders dan bij opheffing van de Splitsing.
- 47.7 De Vereniging is bevoegd om in het kader van het beheer van de Gemeenschappelijke Gedeelten en Gemeenschappelijke Zaken een overeenkomst van geldlening aan te gaan. Een besluit tot het aangaan van een geldlening dient te worden genomen met inachtneming van het bepaalde in Artikel 56.5 en 56.6. Indien de Vergadering besluit dat de Vereniging een geldlening aangaat, dient gelijktijdig te worden vastgesteld voor welk doel de geldlening wordt aangegaan.
- 47.8 Indien het Reglement niet voorziet in andere aandelen, is iedere Eigenaar jegens de financier aansprakelijk conform zijn in Artikel 8 bedoelde breukdeel. De Eigenaars zijn onderling en jegens de Vereniging bijdrageplichtig voor de aandelen waarvoor zij jegens de financier aansprakelijk zijn.

Artikel 48

Boekjaar

Het Boekjaar is gelijk aan het kalenderjaar. In geval van Ondersplitsing dient het Boekjaar van de Vereniging van Ondereigenaars gelijk te zijn aan het Boekjaar.

II. De Vergadering

Artikel 49

Aanleidingen tot het bijeenroepen van de Vergadering; de Voorzitter

- 49.1 Jaarlijks wordt, binnen zes maanden na afloop van het Boekjaar, een vergadering gehouden, de jaarvergadering. In deze jaarvergadering legt het Bestuur, overeenkomstig het bepaalde in Artikel 16.2, de Jaarrekening ter goedkeuring voor aan de Vergadering en brengt het Bestuur een mondeling of schriftelijk

Jaarverslag uit. De Vergadering kan, in afwijking van de eerste zin van dit Artikel 49.1, besluiten om de termijn te verlengen waarbinnen de Jaarrekening ter goedkeuring dient te worden voorgelegd en het Jaarverslag dient te worden uitgebracht. In dat geval wordt, binnen de daartoe door de Vergadering vastgestelde termijn, een extra vergadering bijeengeroepen ter goedkeuring van de Jaarrekening en ter uitbrenging van het Jaarverslag.

Na goedkeuring van de Jaarrekening besluit de Vergadering over het al dan niet verlenen van décharge aan het Bestuur voor het gevoerde beleid voor zover dat blijkt uit de Jaarrekening. Indien en voor zover de Vergadering het Bestuur geen décharge verleent, zal de Vergadering aangeven en in de notulen van de vergadering doen vastleggen ten aanzien van welke onderdelen van het door het Bestuur gevoerde beleid décharge wordt onthouden.

49.2 Vergaderingen worden voorts gehouden zo dikwijls het Bestuur, de Raad van Commissarissen of de Voorzitter dit nodig acht, en daarnaast indien een aantal stemgerechtigden dat tezamen tenminste tien procent van het totaal aantal stemmen kan uitbrengen dit schriftelijk of per e-mail verzoekt aan het Bestuur.

49.3 Indien een door stemgerechtigden verlangde vergadering niet door het Bestuur wordt bijeengeroepen op een zodanige termijn dat de verlangde vergadering binnen eenentwintig dagen na ontvangst van het verzoek wordt gehouden, zijn de verzoekers bevoegd zelf een vergadering bijeen te roepen met inachtneming van het Reglement. In geval van Ondersplitsing wordt de in de vorige zin vermelde termijn verdubbeld.

49.4 De Vergadering benoemt al dan niet uit de stemgerechtigden de Voorzitter. Tenzij bij de benoeming anders is bepaald wordt de Voorzitter voor onbepaalde tijd benoemd. Hij kan te allen tijde door de Vergadering worden ontslagen.

49.5 De Voorzitter is belast met de leiding van de vergadering; bij zijn afwezigheid voorzien de ter vergadering aanwezige Eigenaars zelf in hun leiding.

49.6 Indien het Bestuur uit meer dan één persoon bestaat, kunnen de functies van voorzitter van het Bestuur en Voorzitter in één persoon verenigd zijn. In dat geval worden alle bepalingen in het Reglement of een eventueel Huishoudelijk Reglement die een machtiging van het Bestuur door de Voorzitter voorschrijven voor niet geschreven gehouden.

Artikel 50

De vergadering: procedurevoorschriften

50.1 De vergaderingen worden gehouden op een door het Bestuur vast te stellen plaats in de gemeente waar de Grond is gelegen of in een nabij gelegen gemeente, een en ander bij voorkeur in de nabijheid van de Grond.

50.2 De oproeping ter vergadering van de stemgerechtigden vindt schriftelijk plaats met een termijn van tenminste vijftien dagen, de dag van oproeping en die van vergadering daaronder niet gerekend. De oproeping kan ook elektronisch worden verzonden naar het door de stemgerechtigden opgegeven e-mailadres. In geval van een schriftelijke oproeping, die niet wordt verzonden naar het e-mailadres, wordt deze verzonden naar de werkelijke of, in overeenstemming met art. 1:15 BW, de gekozen woonplaats van de stemgerechtigde. Bij de oproeping worden gevoegd de agenda en de daarbij behorende vergaderstukken alsmede de plaats en het tijdstip van de vergadering. Elke stemgerechtigde is bevoegd tot uiterlijk zeven dagen voor de vergadering aan het Bestuur door middel van een schriftelijke kennisgeving of per e-mail onderwerpen op de agenda te laten plaatsen. *Het bestuur zal zelf een afweging maken of de overige eigenaars vooraf in kennis moeten worden gesteld van de ingebrachte agendapunten.*



In geval van Ondersplitsing worden de in dit Artikel 50.2 vermelde termijnen verdubbeld.

Een niet op de agenda geplaatst voorstel kan uitsluitend in behandeling worden genomen indien alle stemgerechtigden, al of niet ter vergadering aanwezig, hun goedkeuring daartoe hebben gegeven.

50.3 Alle ter vergadering aanwezige stemgerechtigden zijn verplicht een presentielijst te tekenen. Deze presentielijst is bepalend voor het quorum. Een gevolmachtigde tekent de presentielijst namens de volmachtgever.

50.4 Van het verhandelde in de vergadering worden, tenzij hiervan een notarieel proces-verbaal wordt opgemaakt, onderhandse notulen gehouden, die moeten worden ondertekend door de Voorzitter (dan wel de persoon die vanwege de afwezigheid van de Voorzitter op grond van Artikel 49.5 de leiding van de vergadering had) en het Bestuur en worden vastgesteld in dezelfde of de eerstvolgende vergadering.

50.5 Het Bestuur zendt schriftelijk of per e-mail aan iedere Eigenaar *vóór de eerstvolgende vergadering* de notulen dan wel concept-notulen toe.

Artikel 51

Stemrecht

51.1 Stemgerechtigd zijn de Eigenaars. Bij erfpacht, vruchtgebruik of recht van gebruik en/of bewoning komt het stemrecht toe aan de beperkt gerechtigde, tenzij bij de vestiging van het recht anders is bepaald. Bij het recht van opstal blijft het stemrecht bij de Eigenaar, tenzij bij de vestiging van dat recht anders is bepaald.

51.2 *Het maximum aantal in de vergadering uit te brengen stemmen bedraagt: drie (3) De eigendom van elk appartementsrecht geeft recht tot het uitbrengen van één (1) stem.*

Indien het stemrecht toekomt aan een beperkt gerechtigde kan deze het aantal stemmen uitbrengen dat blijktens de Akte kan worden uitgebracht door de Eigenaar van het Appartementsrecht waarop het beperkte recht rust.

De Vergadering kan in geval van Ondersplitsing besluiten het aantal uit te brengen stemmen te verveelvoudigen, doch slechts onder handhaving van de onderlinge stemverhouding tussen de Eigenaars als in de Akte is bepaald.

51.3 In geval van Ondersplitsing zal het stemrecht dat ter zake van het in de Ondersplitsing betrokken Appartementsrecht kan worden uitgebracht, worden uitgebracht door het bestuur van de Vereniging van Ondereigenaars.

De stemmen voor het in een Ondersplitsing betrokken Appartementsrecht behoeven niet eensluidend te worden uitgebracht.

51.4 De Ondereigenaars zijn bevoegd de vergadering bij te wonen. Uitsluitend het bestuur van de Vereniging van Ondereigenaars is bevoegd om in de vergadering het woord te voeren.

Artikel 52

Stemrecht mede-Eigenaars

52.1 Indien een Appartementsrecht, anders dan als gevolg van Ondersplitsing, aan meer Eigenaars dan wel beperkt gerechtigden toekomt, kan het aan dat Appartementsrecht verbonden stemrecht in een vergadering door slechts één van die Eigenaars respectievelijk beperkt gerechtigden dan wel door een derde, daartoe schriftelijk of per e-mail aangewezen, worden uitgeoefend.

52.2 Indien zij over hun vertegenwoordiging ter vergadering niet tot overeenstemming kunnen komen, is de meest gereede van hen bevoegd de kantonrechter te verzoeken een van hen of een derde aan te wijzen als vertegenwoordiger.

Artikel 53

Bevoegdheden ter vergadering

- 53.1 Iedere Eigenaar is bevoegd, hetzij in persoon, hetzij bij een schriftelijk of per e-mail gevolmachtigde die al dan niet lid van de Vereniging is, de vergadering bij te wonen, daarin het woord te voeren en het stemrecht uit te oefenen, wat dit laatste betreft met inachtneming van het bepaalde in Artikel 51.4 en Artikel 52.1. Indien de Eigenaar een recht van opstal, recht van vruchtgebruik of recht van gebruik en/of bewoning heeft verleend en het stemrecht aan de beperkt gerechtigde toekomt, heeft de betreffende Eigenaar zelf geen recht om te stemmen. Een bestuurder kan niet als gevolmachtigde van een stemgerechtigde optreden. Iedere stemgerechtigde en gevolmachtigde is bevoegd zich te doen vergezellen van een jurist of een accountant die ter vergadering het woord mag voeren.
- 53.2 De stemgerechtigden kunnen hun stemrecht uitoefenen door middel van een door de Vergadering gekozen elektronisch communicatiemiddel, mits de stemgerechtigde via het elektronisch communicatiemiddel kan worden geïdentificeerd, rechtstreeks kan kennisnemen van de verhandelingen ter Vergadering en het stemrecht kan uitoefenen. De Vergadering kan bepalen dat bovendien is vereist dat de stemgerechtigde via het elektronisch communicatiemiddel kan deelnemen aan de beraadslaging. Stemmen die voorafgaand aan de vergadering, doch niet eerder dan op de dertigste dag voor die vergadering, via het door de Vergadering bepaalde elektronisch communicatiemiddel worden uitgebracht, worden gelijkgesteld met ten tijde van de vergadering uitgebrachte stemmen. De Vergadering kan nadere voorwaarden stellen voor het gebruik van het elektronisch communicatiemiddel.

Artikel 54

Voorschriften inzake het stemmen

- 54.1 Alle besluiten waarvoor in dit Reglement of krachtens de wet geen afwijkende regeling is voorgeschreven worden genomen met volstrekte meerderheid van de uitgebrachte stemmen. Onder volstrekte meerderheid van stemmen wordt hier verstaan: meer dan de helft van de ter vergadering uitgebrachte stemmen. Blanco stemmen, ongeldige stemmen en (verklaringen van) stemonthouding worden niet tot de uitgebrachte stemmen gerekend.
- 54.2 Bij staking van stemmen over zaken wordt het voorstel geacht te zijn verworpen. Indien bij stemming over personen geen van hen de volstrekte meerderheid der uitgebrachte stemmen verkrijgt, wordt herstemd tussen de twee personen die de meeste stemmen hebben verkregen. Indien meer dan twee personen de meeste stemmen verkregen hebben, wordt door loting uitgemaakt welke twee van hen voor herstemming in aanmerking komen. Indien het grootste aantal stemmen slechts door één persoon is verkregen doch geen sprake is van een volstrekte meerderheid, zal opnieuw worden gestemd tussen die persoon en de persoon die een aantal stemmen verkregen heeft dat het dichtst bij het grootste aantal stemmen ligt. Indien meerdere personen in laatst bedoelde situatie verkeren, zal door het lot worden beslist wie van hen voor het opnieuw stemmen in aanmerking komt. Bij deze tweede stemming is diegene gekozen die de meeste stemmen verkregen heeft, terwijl in geval van stakende stemmen het lot beslist.
- 54.3 Met een besluit van de Vergadering staat gelijk een voorstel, waarmee alle stemgerechtigden schriftelijk, per e-mail of per door de Vergadering gekozen elektronisch communicatiemiddel hebben ingestemd.

Artikel 55

Vernietiging van een besluit van de Vergadering

Besluiten zijn vernietigbaar conform het bepaalde in de artikelen 2:15 en 5:130 BW. De bevoegdheid om vernietiging van een besluit te verzoeken vervalt door verloop van een maand, welke termijn begint met de aanvang van de dag volgende op de dag waarop de belanghebbende van het besluit kennis heeft genomen of daarvan kennis heeft kunnen nemen.

Het vorenstaande is niet van toepassing op een besluit tot wijziging van de Akte als bedoeld in Artikel 65.

Artikel 56

Besluiten over beheer en onderhoud

56.1a. De Vergadering beslist over het beheer van de Gemeenschappelijke Gedeelten en de Gemeenschappelijke Zaken, voor zover de beslissing hierover op grond van Artikel 56.2 niet aan het Bestuur toekomt.

- b. De Vergadering kan besluiten, dat besluiten betreffende niet tot het Privé-gedeelte behorende onderdelen van het Gebouw en/of de Grond waarvan de daarmee verband houdende kosten op grond van het Reglement voor rekening komen van een Eigenaar of een bepaalde groep Eigenaars, uitsluitend kunnen worden genomen door die Eigenaar(s).

Bij het nemen van een dergelijk besluit zal de Vergadering in het Huishoudelijk Reglement opnemen:

- over welke onderwerpen;
- voor het nemen van welke met name te vermelden besluiten; en
- tot welke bedragen,

de betreffende Eigenaar(s) bevoegd zijn en welke bepalingen van het Reglement op zodanige besluiten van overeenkomstige toepassing zijn. De Vergadering bepaalt tevens het aantal stemmen dat ieder van de Eigenaars bij het nemen van besluiten als hiervoor bedoeld kan uitbrengen, en legt dat vast in het Huishoudelijk Reglement.

Op de vergaderingen van de betreffende Eigenaars en het nemen van besluiten zijn de regels van het Reglement over de wijze van oproeping ter vergadering, besluitvorming en dergelijke van overeenkomstige toepassing. Een op grond van dit Artikel 56.1 onder b door de desbetreffende Eigenaar(s) genomen besluit staat gelijk met een besluit van de Vergadering. Het in de eerste zin van dit Artikel 56.1 onder b bedoelde besluit van de Vergadering kan te allen tijde door de Vergadering worden gewijzigd of ingetrokken. Zodanige intrekking vindt steeds plaats indien één van de stemgerechtigden daarom verzoekt.

56.2 De beslissing over het onderhoud van de Gemeenschappelijke Gedeelten en de Gemeenschappelijke Zaken die ingevolge Artikel 10.2 onder a en b voor rekening komen van de gezamenlijke Eigenaars berust bij het Bestuur, onverminderd het bepaalde in Artikel 61.2.

Het Bestuur kan geen onderhoudswerkzaamheden opdragen die niet op de vastgestelde begroting voorkomen, tenzij het daartoe vooraf door de Vergadering is gemachtigd.

56.3 De Vergadering beslist over de kleur van het buitenverfwerk alsmede over de kleur van het verfwerk van de gedeelten van het Gebouw en de voorzieningen als bedoeld in Artikel 11 die aanwezig zijn in de Gemeenschappelijke Ruimten en waarvan de kosten ingevolge de Akte voor rekening komen van de gezamenlijke Eigenaars, daaronder begrepen het verfwerk aan de deuren naar de Privé-gedeelten voor zover het betreft de zijde daarvan die – wanneer de deur gesloten is –

zichtbaar is vanuit de Gemeenschappelijke Ruimten of vanaf de buitenzijde van het Gebouw.

- 56.4 Iedere Eigenaar en Gebruiker is verplicht zijn medewerking te verlenen aan de uitvoering van de besluiten van de Vergadering. Lijdt hij als gevolg hiervan schade dan wordt deze hem door de Vereniging vergoed.
- 56.5 Besluiten van de Vergadering tot:
- het doen van buiten het in Artikel 10.2 onder a en b bedoelde onderhoud vallende uitgaven;
 - het doen van een uitgave ten laste van het Reservefonds, voor zover deze niet is voorzien in het vastgestelde Meerjarenonderhoudsplan;
 - het aangaan van een overeenkomst tot gebruik als bedoeld in Artikel 21.3;
 - het toestaan van horeca anders dan in het Appartementsrecht met index 1;*
 - ontzegging van een Privé-gedeelte als bedoeld in Artikel 41.2;
 - het beleggen van gelden als bedoeld in Artikel 47.4 van het Reservefonds;
 - het vaststellen van een drempelbedrag als bedoeld in dit Artikel 56.5 onder i;
 - het vaststellen of wijzigen van het Huishoudelijk Reglement;
 - het aangaan van verplichtingen, al dan niet voortvloeiend uit een duurovereenkomst, waaronder begrepen een overeenkomst van geldlening, met een financieel belang die in totaal een bedrag van vijfduizend euro (€ 5.000,=) dan wel aan ander, door de Vergadering vastgesteld drempelbedrag te boven gaan;
 - een verbouwing, tot het aanbrengen van nieuwe installaties of tot het wegnemen van bestaande installaties, indien en voor zover deze besluiten niet is een uitvloeisel van onderhoud zijn te beschouwen en daarin evenmin is voorzien in het Meerjarenonderhoudsplan,
- kunnen slechts worden genomen met een meerderheid van tenminste twee derden van het aantal stemmen, uitgebracht in een vergadering waarin een aantal stemgerechtigden aanwezig of vertegenwoordigd is, dat tenminste twee derden van het totaal aantal stemmen kan uitbrengen. Onder twee derden meerderheid wordt hier verstaan: twee derden van de ter vergadering uitgebrachte stemmen. Blanco stemmen, ongeldige stemmen en (verklaringen van) stemonthouding worden niet tot de uitgebrachte stemmen gerekend. In een vergadering, waarin minder dan twee derden van het totaal aantal stemmen kan worden uitgebracht, kan geen geldig besluit worden genomen.
- 56.6 In het in de laatste zin van Artikel 56.5 bedoelde geval wordt een tweede vergadering uitgeschreven, te houden niet vroeger dan vijftien dagen en niet later dan zes weken na de eerste vergadering. In geval van een Ondersplitsing worden deze termijnen verdubbeld.
- In de oproeping tot deze vergadering wordt mededeling gedaan dat de komende vergadering een tweede vergadering is als in de vorige zin bedoeld. In deze tweede vergadering kan over de aanhangige onderwerpen een besluit met twee derden meerderheid worden genomen, ongeacht het aantal stemmen dat op deze tweede vergadering kan worden uitgebracht.
- 56.7 Indien door de Vergadering overeenkomstig het in de Artikelen 56.5 en 56.6 bepaalde tot het doen van een uitgave wordt besloten, wordt tevens de eventuele extra (voorschot-)bijdrage bepaald, die de Eigenaars in verband met deze uitgave verschuldigd zijn. Een besluit tot het doen van een uitgave als bedoeld in Artikel 56.5 kan pas worden uitgevoerd wanneer de Vereniging over de daarvoor benodigde gelden beschikt.
- 56.8 Indien het in Artikel 56.5 onder j bedoelde besluit ziet op het aanbrengen van een

installatie en het Reglement geen regeling bevat op basis waarvan kan worden vastgesteld in welke verhouding de Eigenaars bijdragen in de kosten van aanbrengen, onderhoud, herstel en vernieuwing van die installatie, geldt dat deze kosten ten laste van de Eigenaars komen naar rato van de breukdelen waarvoor zij tot de Gemeenschap gerechtigd zijn.

III. Het Bestuur

Artikel 57

Het Bestuur. Vertegenwoordiging Vereniging

- 57.1 Het Bestuur wordt gevormd door één of meer bestuurders. *Met inachtneming hiervan bepaalt de Vergadering het aantal bestuurders.* Als er een vacature is voor een bestuurder blijft het Bestuur bevoegd tot het uitvoeren van zijn taken. Het Bestuur is bevoegd de Vereniging in en buiten rechte te vertegenwoordigen. Indien het Bestuur uit drie of meer bestuurders bestaat, kan de Vereniging ook door twee gezamenlijk handelende bestuurders worden vertegenwoordigd. Indien het Bestuur uit meer bestuurders bestaat, benoemt het uit zijn midden een voorzitter, een secretaris en een penningmeester.
*Voor de eerste maal wordt bij deze tot bestuurder benoemd:
de heer Martin Hendrik Wilhelmus Lighthart, geboren te Ipendam op dertien februari negentienhonderdtweeënzeventig, woonplaats kiezende te 1447 AA Purmerend, Westerweg 25.*
- 57.1 Het Bestuur wordt gevormd door een oneven aantal van één of meer bestuurders. Met inachtneming hiervan bepaalt de Vergadering het aantal bestuurders. Als er een vacature is voor een bestuurder blijft het Bestuur bevoegd tot het uitvoeren van zijn taken.
Het Bestuur is bevoegd de Vereniging in en buiten rechte te vertegenwoordigen. Indien het Bestuur uit drie of meer bestuurders bestaat, kan de Vereniging ook door twee gezamenlijk handelende bestuurders worden vertegenwoordigd. Indien het Bestuur uit meer bestuurders bestaat, benoemt het uit zijn midden een voorzitter, een secretaris en een penningmeester.
- 57.2 Het Bestuur dient onverwijld de Vereniging, de bestuurders en de eventuele Beheerder die als gevolmachtigde van het Bestuur kan optreden alsmede wijzigingen in het Bestuur of een Beheerder als hiervoor bedoeld te laten inschrijven in het Handelsregister.
- 57.3 De bestuurders worden door de Vergadering voor onbepaalde tijd, al dan niet uit de leden van de Vereniging, benoemd en zij kunnen te allen tijde door de Vergadering worden geschorst en ontslagen.
Bij belet of ontstentenis van een bestuurder kan de Vergadering in diens vervanging voorzien.
- 57.4 Het Bestuur is belast met het besturen van de Vereniging, met inachtneming van het bepaalde in het Reglement en het eventuele Huishoudelijk Reglement. Voor zover het Reglement of het eventuele Huishoudelijk Reglement niet anders bepaalt dan wel de Vergadering niet anders besluit, draagt het Bestuur zorg voor de tenuitvoerlegging van de besluiten van de Vergadering en beheert het Bestuur de middelen van de Vereniging, met inachtneming van het bepaalde in Artikel 47. De Vergadering kan nadere regels vaststellen met betrekking tot dit beheer.
- 57.5 Het Bestuur behoeft de machtiging van de Vergadering voor het instellen van en berusten in rechtsvorderingen of verzoekschriftprocedures, het aangaan van vaststellingsovereenkomsten, alsmede voor het verrichten van rechtshandelingen en het geven van kwijtingen die een belang van een nader door de Vergadering vast te stellen bedrag te boven gaan. Zolang de Vergadering het bedoelde bedrag



nog niet heeft vastgesteld, bedraagt dit bedrag vijfduizend euro (€ 5.000,=). Het Bestuur behoeft geen machtiging om in een geding verweer te voeren, voor het nemen van conservatoire maatregelen en voor het voeren van incassoprocedures.

57.6 Voor zover het nemen van spoedeisende maatregelen noodzakelijk is, is het Bestuur hiertoe zonder opdracht van de Vergadering bevoegd, met dien verstande dat het voor het aangaan van verbintenissen die een belang van vijfduizend euro (€ 5.000,=) of een nader door de Vergadering vast te stellen ander bedrag te boven gaan de machtiging nodig heeft van de Voorzitter.

57.7 Het Bestuur vergadert tenminste tweemaal per jaar en voorts zo dikwijls een bestuurder dat wenst.

57.8 Indien het Bestuur uit meer bestuurders bestaat geldt het volgende:

- a. de oproepingstermijn voor een bestuursvergadering bedraagt tenminste vijf dagen;
- b. in de bestuursvergaderingen komt aan elke bestuurder één stem toe;
- c. het Bestuur kan slechts geldige besluiten nemen met volstreekte meerderheid van stemmen in een bestuursvergadering waarin de meerderheid van de bestuurders aanwezig of op grond van een schriftelijke of per e-mail verleende volmacht vertegenwoordigd is; de tweede zin van Artikel 54.1 is van toepassing;
- d. in afwijking van het in dit Artikel 57.8 onder c bepaalde is de aanwezigheid van alle bestuurders vereist als de oproeping voor de bestuursvergadering niet of op te korte termijn heeft plaatsgevonden;
- e. het Bestuur kan ook buiten de bestuursvergadering besluiten, mits alle bestuurders schriftelijk of per e-mail instemmen met het voorstel.

57.9 Een bestuurder kan zijn stemrecht niet uitoefenen bij het nemen van besluiten waarbij rechten worden toegekend of verplichtingen worden kwijtgescholden aan hem, zijn echtgenoot, geregistreerd partner of bloedverwanten in de rechte lijn, anders dan in hun hoedanigheid van Eigenaar, of aan vennootschappen waarin hij, zijn echtgenoot, geregistreerd partner of bloedverwanten in de rechte lijn direct of indirect een meerderheidsbelang hebben.

57.10 Van het in de bestuursvergadering behandelde worden notulen gemaakt.

Artikel 58

Informatieverstrekking

58.1 Het Bestuur is, tenzij dit in strijd is met privacyregelgeving, verplicht aan iedere Eigenaar (waaronder in dit Artikel begrepen een Ondereigenaar) die dat verlangt alle inlichtingen te verstrekken betreffende de administratie van het Gebouw en/of de Grond en het beheer van de fondsen, en hem op zijn verzoek inzage te verstrekken van alle op die administratie en dat beheer betrekking hebbende boeken, registers en bescheiden. Het Bestuur houdt de Eigenaars en Gebruikers op de hoogte van het adres, e-mailadres en telefoonnummer van het Bestuur en van de Beheerder. Het Bestuur geeft de Eigenaar op diens verzoek de gelegenheid om tegen kostprijs foto's of fotokopieën te maken van de door hem ingezijene boeken, registers en bescheiden.

58.2 Tot de in Artikel 58.1 vermelde boeken, registers en bescheiden die betrekking hebben op administratie en beheer behoren in ieder geval:

- a. de Jaarrekeningen en Jaarverslagen en de administratie van de Vereniging als bedoeld in artikel 2:10 BW;
- b. de agenda's en notulen van de vergaderingen;
- c. offertes, overeenkomsten en facturen die betrekking hebben op het voeren van

- het bestuur van de Vereniging en op het beheer van de Gemeenschap;
- d. offertes, overeenkomsten en facturen met betrekking tot herstel of onderhoud van het Gebouw;
 - e. offertes, overeenkomsten en facturen met betrekking tot levering van nutsvoorzieningen en overige voorzieningen;
 - f. door de Vereniging met derden of met een Eigenaar aangegane overeenkomsten;
 - g. het register met de namen, adressen en woonplaatsen van de Eigenaars, Gebruikers en stemgerechtigden; en
 - h. overheidsbeschikkingen en rechterlijke uitspraken.
- 58.3 Het Bestuur voldoet aan de in dit Artikel genoemde verplichtingen indien het de in dit Artikel vermelde gegevens aan de Eigenaars beschikbaar stelt op een ten behoeve van de Vereniging samengestelde, uitsluitend door de Eigenaars te raadplegen, website.

Artikel 59

Register van Eigenaars en Gebruikers

- 59.1 Het Bestuur legt een register aan van Eigenaars en Gebruikers. Teneinde het Bestuur in staat te stellen dit register bij te houden, is iedere Eigenaar en Gebruiker verplicht om, zodra hij Eigenaar en/of Gebruiker is geworden, daarvan schriftelijk mededeling te doen aan het Bestuur onder opgave van zijn naam, adres en overige voor communicatie benodigde gegevens, waaronder in ieder geval een telefoonnummer en een e-mailadres.
- Indien het Bestuur en/of de Beheerder een dergelijke kennisgeving niet heeft ontvangen, zal alle correspondentie worden verzonden naar het adres van het betreffende Appartementsrecht.*
- 59.2 In alle gevallen waarin een Eigenaar voor de oproeping van de overige Eigenaars en overige stemgerechtigden in een juridische procedure de namen en adressen van de overige Eigenaars en stemgerechtigden verzoekt, worden hem deze door het Bestuur kosteloos en onverwijld ter beschikking gesteld.
- 59.3 Na ontvangst van de mededeling als bedoeld in Artikel 42.7 en na ontvangst van de verklaring of overeenkomst als bedoeld in Artikel 37.1 wordt het register door het Bestuur bijgewerkt.
- 59.4 Het Bestuur is verplicht, na ontvangst van een daartoe strekkend verzoek van een notaris die is belast met de levering van een Appartementsrecht, zo spoedig mogelijk de hiervoor in Artikel 42.2 bedoelde verklaring af te geven.

Artikel 60

Boekhoud- en bewaarplicht

- 60.1 Het Bestuur is verplicht van de vermogenstoestand van de Vereniging en van alles betreffende de werkzaamheden van de Vereniging naar de eisen die voortvloeien uit deze werkzaamheden, op zodanige wijze een administratie te voeren en de daartoe behorende boeken, bescheiden en andere gegevensdragers op zodanige wijze te bewaren, dat te allen tijde de rechten en verplichtingen van de Vereniging kunnen worden gekend.
- 60.2 Het Bestuur is verplicht de in Artikel 60.1 bedoelde boeken, bescheiden en andere gegevensdragers als bedoeld in Artikel 58.2 onder a gedurende de wettelijke termijn te bewaren, te rekenen vanaf de datum waarop de Jaarrekening, waarop deze stukken betrekking hebben, door de Vergadering is vastgesteld. Het Bestuur is verplicht de in Artikel 60.1 bedoelde boeken, bescheiden en andere gegevensdragers als nader omschreven in Artikel 58.2 onder c, d, e, f en h waaraan door of tegen de Vereniging, de Eigenaars of derden rechten kunnen

worden ontleend, te bewaren zolang de verjaringstermijn voor de uitoefening van die rechten niet is verstreken.

- 60.3 Alle andere dan de in Artikel 60.2 bedoelde bescheiden en gegevensdragers van de Vereniging worden bewaard door het Bestuur tot de opheffing van de Splitsing en daarna door de bewaarder in overeenstemming met het daarover in de wet bepaalde.

Artikel 61

Administratie en Beheer

- 61.1 De Vergadering kan besluiten de administratie – waaronder dient te worden verstaan het ontvangen en (doen) incasseren van alle betalingen en het doen van alle uitgaven, het voeren van de boekhouding in de meest uitgebreide zin en het verstrekken van de nodige specificaties en opgaven aan Eigenaars, notarissen en het Bestuur – op te dragen aan een door haar aan te wijzen Beheerder onder de voorwaarden als door haar met die Beheerder worden overeengekomen.
- 61.2 De Vergadering kan besluiten het technisch en/of bouwkundig beheer op te dragen aan een door haar aan te wijzen technisch en/of bouwkundig Beheerder, onder de voorwaarden als door haar met die Beheerder overeen te komen.
- De functies van administratief beheerder en bouwtechnisch beheerder kunnen in één persoon verenigd worden.*

IV. Commissies

Artikel 62

vervallen

Artikel 63

Commissies

- 63.1 De Vergadering is bevoegd – al dan niet uit haar midden - Commissies in te stellen, onder vaststelling van hun taakomschrijving.
- 63.2 De Vergadering benoemt- al dan niet uit haar midden - jaarlijks een kascommissie, bestaande uit ten minste twee leden. Het lidmaatschap van de kascommissie is niet verenigbaar met de functie van bestuurder en die van Voorzitter.
- De leden van de kascommissie onderzoeken de jaarrekening en brengen aan de Vergadering verslag van hun bevindingen uit. Het Bestuur is verplicht de kascommissie ten behoeve van haar onderzoek alle door haar gevraagde inlichtingen te verschaffen, en haar de boeken, bescheiden en andere gegevensdragers van de Vereniging voor raadpleging ter beschikking te stellen. De werkwijze van de kascommissie kan nader bij Huishoudelijk Reglement worden geregeld.

N. Huishoudelijk Reglement

Artikel 64

Huishoudelijk Reglement

- 64.1 De Vergadering kan een Huishoudelijk Reglement vaststellen ter regeling van de volgende onderwerpen:
- het gebruik, het beheer en het onderhoud van de Gemeenschappelijke Gedeelten en de Gemeenschappelijke Zaken;
 - het gebruik, het beheer en het onderhoud van de Privé-gedeelten;
 - de orde van de vergadering;
 - de instructie aan het Bestuur;
 - de werkwijze, de taak en de bevoegdheid van de Raad van Commissarissen en Commissies;
 - het behandelen van klachten;
 - regels ter voorkoming van onredelijke hinder;

- h. het gebruik van de Privé-gedeelten als bedoeld in Artikel 27.2 onder b en de eventuele voorwaarden waaronder dit is toegestaan;
 - i. de hoogte van de boetes als bedoeld in Artikel 45.2;
 - j. besluiten als bedoeld in Artikel 56.1 onder b en de uitwerking daarvan;
 - k. een kostenverdeling als bedoeld in Artikel 56.8;
 - l. wijziging van de in het Reglement opgenomen drempelbedragen; en
 - m. al hetgeen overigens naar het oordeel van de Vergadering regeling behoeft, alles voor zover dit niet reeds in het Reglement is geregeld.
- 64.2De regels als bedoeld in artikel 5:128 BW moeten in het Huishoudelijk Reglement worden opgenomen en daarvan deel uitmaken.
- 64.3Bepalingen in het Huishoudelijk Reglement die in strijd zijn met de wet of het Reglement worden voor niet geschreven gehouden.
- 64.4Het Huishoudelijk Reglement kan door de Vergadering slechts worden vastgesteld, gewijzigd en aangevuld bij een besluit genomen met een meerderheid als bedoeld in Artikel 56.5.
- Kan op grond van het in de vorige zin bepaalde geen geldig besluit worden genomen, dan zal een nieuwe vergadering worden uitgeschreven. Artikel 56.6 is van overeenkomstige toepassing.
- 64.5Het in Artikel 64.4 bepaalde is van overeenkomstige toepassing op een besluit tot verlening van ontheffing van het in het Huishoudelijk Reglement bepaalde.
- 64.6Het Bestuur is verplicht het Huishoudelijk Reglement en de wijzigingen daarvan te publiceren in de openbare registers voor registergoederen.

O. Wijziging van de Akte

Artikel 65

Wijziging van de Akte

- 65.1Wijziging van de Akte kan uitsluitend geschieden met medewerking van alle Eigenaars. Indien een of meer Eigenaars niet meewerken aan een beoogde wijziging, kan hun medewerking worden vervangen door een rechterlijke machtiging volgens het bepaalde in artikel 5:140 BW.
- 65.2In afwijking van het in Artikel 65.1 bepaalde kan een wijziging van de Akte ook geschieden met medewerking van het Bestuur, mits dit geschiedt krachtens een besluit van de Vergadering dat is genomen met een meerderheid van tenminste vier vijfden van het totaal aantal stemmen dat aan de Eigenaars toekomt.
- 65.3In de oproeping tot de in Artikel 65.2 bedoelde vergadering moet worden vermeld dat tijdens die vergadering een wijziging van de Akte zal worden voorgesteld, terwijl de tekst en/of de tekening van de voorgestelde wijziging bij de oproeping dient te worden gevoegd.
- 65.4De termijn voor de oproeping tot de vergadering bedraagt ten minste veertien dagen.
- 65.5Degenen die de oproeping tot de vergadering waarin het voorstel tot wijziging zal worden behandeld hebben gedaan, dienen ten minste vijf dagen voor de vergadering een afschrift van dat voorstel, waarin de voorgedragen wijziging woordelijk is opgenomen, op een daartoe geschikte plaats voor de Eigenaars ter inzage leggen tot nAfkoop van de dag waarop de vergadering wordt gehouden.
- 65.6Het bepaalde in de Artikelen 65.4 en 65.5 is niet van toepassing indien het besluit wordt genomen in een vergadering waarin alle stemgerechtigden aanwezig zijn en het besluit met algemene stemmen wordt aangenomen.
- 65.7Een Eigenaar die niet voor een besluit tot wijziging van de Akte heeft gestemd kan overeenkomstig het bepaalde in artikel 5:140b BW in rechte vernietiging van het besluit vorderen.

- 65.8 De bevoegdheid om vernietiging te vorderen verjaart door verloop van drie maanden, welke termijn begint met de aanvang van de dag, volgende op die waarop het besluit door de Vergadering is genomen.
- 65.9 Een wijziging van de Akte behoeft de toestemming van hen die een beperkt recht op een Appartementsrecht hebben, van hen die daarop beslag hebben gelegd (tenzij het uitsluitend een wijziging van het Reglement betreft), alsmede, indien een recht van erfpacht of van opstal in de Splitsing is betrokken, van de grondeigenaar. Ook is toestemming nodig van de gerechtigden tot een erfdiensbaarheid, indien hun recht door de wijziging wordt verkort.
- 65.10 Een wijziging van de Akte kan uitsluitend geschieden bij een daartoe opgemaakte notariële akte, gevolgd door inschrijving van die akte in de openbare registers voor registergoederen. Indien de wijziging is gebaseerd op een besluit van de Vergadering als bedoeld in Artikel 65.2, wordt de notariële akte waarbij het Bestuur uitvoering geeft aan het besluit niet verleden voordat vaststaat dat dit besluit niet door de rechter kan worden vernietigd.

P. Opheffing van de Splitsing en ontbinding van de Vereniging

Artikel 66

Opheffing Splitsing en ontbinding Vereniging

Opheffing van de Splitsing door de Eigenaars en ontbinding van de Vereniging kan uitsluitend geschieden bij notariële akte, gevolgd door inschrijving van die akte in de openbare registers voor registergoederen, met inachtneming van het bepaalde in de artikelen 5:143, lid 2 BW.

Q. Geschillenbeslechting

Artikel 67

Geschillenbeslechting

Geschillen tussen een of meer Eigenaars onderling of tussen een of meer Eigenaars en de Vereniging kunnen krachtens gezamenlijke keuze van de betrokkenen bij het geschil aan een of meer deskundigen worden voorgelegd ter beslechting bij wege van arbitrage of bindend advies dan wel tot bemiddeling door mediation.

R. Indexering

Artikel 68

Indexering

De in het Reglement vermelde bedragen worden jaarlijks herzien op basis van het door het Centraal Bureau voor de Statistiek te Den Haag te publiceren prijsindexcijfer, te weten de totale consumentenprijsindex alle huishoudens, door vermeld Bureau vastgesteld op de meest recente tijdbasis. Bij de herziening wordt het laatst geldende bedrag vernieuwvuldigd met een breuk waarvan de teller gelijk is aan het indexcijfer van het kalenderjaar voorafgaande aan dat waarin de herziening plaatsvindt en de noemer gelijk aan het indexcijfer van het aan dat kalenderjaar voorafgaande jaar. Bij discontinuering van vermeld indexcijfer zal een zoveel mogelijk vergelijkbaar indexcijfer worden gehanteerd.

S. Slotbepaling

Artikel 69

Slotbepaling

Al het vorenstaande geldt voor zover bij een wettelijke regeling niet anders is bepaald.

Splitsingsvergunning

Een splitsingsvergunning als bedoeld in artikel 22 van de Huisvestingswet is niet vereist. Hiervan blijkt tevens uit een aan deze akte gehecht e-mailbericht van de gemeente Waterland.

Lasten en beperkingen



Er zijn geen lasten en beperkingen bekend.

Volmacht

Van de volmacht blijkt uit een onderhandse akte van volmacht welke (in kopie) aan deze akte zal worden gehecht.

Slot

De comparante is aan mij, notaris, bekend.

WAARVAN AKTE, verleden te Amsterdam, op de in het hoofd vermelde datum.

Na mededeling van- en toelichting op de zakelijke inhoud van deze akte aan de verschenen persoon en na deze gewezen te hebben op de gevolgen die voor de partij uit de inhoud van de akte voortvloeien, heeft deze verklaard van de inhoud van de akte te hebben kennisgenomen en daarmee in te stemmen waarna deze akte beperkt is voorgelezen als door de wet is bepaald.

Onmiddellijk daarna is deze akte door de comparant en mij, notaris, ondertekend, om vijftien uur en vijf en twintig minuten.

(Volgt ondertekening)

VOOR AFSCHRIFT:

(w.g.) mr. L.J.J. van der Kloes

Ondergetekende, mr. Louis Jeroen Jan van der Kloes, notaris te Amsterdam, verklaart dat ten tijde van het verlijden van bovenstaande akte een vergunning als bedoeld in artikel 22 van de Huisvestingswet niet is vereist.

(w.g.) mr. L.J.J. van der Kloes

Ondergetekende, mr. Louis Jeroen Jan van der Kloes, notaris te Amsterdam, verklaart dat dit afschrift samen met de bijlage die in bewaring is genomen met depotnummer **20241118100455**, inhoudelijk een volledige en juiste weergave is van de inhoud van het stuk waarvan het een afschrift is.

Gemeente: Monnickendam Sectie: A Nr(s): 1313, 2670
De ondergetekende, bewaarder van het Kadaster en de openbare registers, verklaart dat voor de bovengenoemde in de splitsing te betrekken rechten de gereserveerde complexaanduiding is: 4012A

Ondergetekende, bewaarder van het kadaster en de openbare registers, verklaart dat bijgevoegd document in elektronische vorm in depot is genomen onder depotnummer 20241118100455.
De bewaarder

Geacht Ingenieur Jan van der Kloos
 2024-11-18 16:52:37 CEST

Voorgenomen splitsing in appartementsrechten van
 de kadastrale percelen: Monnickendam A 1313 en 2670

Schaal 1 : 200
 = Gemeenschappelijk

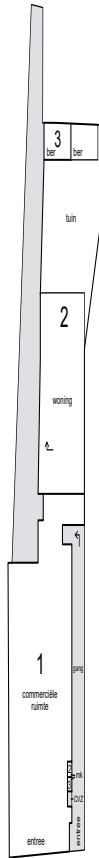

begane grond

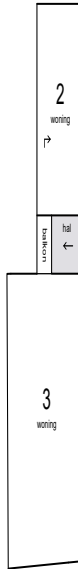

1e verdieping

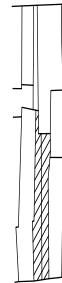

Noordende

Situatie 1 : 1000 Monnickendam A. 1313 en 2670



complex Noordeinde 40 in Monnickendam
 versie 13 september 2024

Bijlage

46974_Leveringsakte_Noordeinde 40.pdf

kadaster

Blad 1 van 5

LEVERING

Op vijftien februari tweeduizend eenentwintig zijn voor mij, mr. Eveline Schot, notaris te Amsterdam, verschenen:

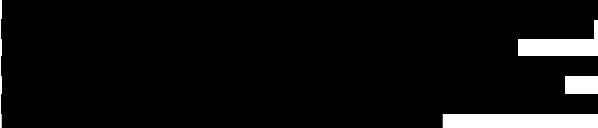
1. 
hierna te noemen "verkoper"; en

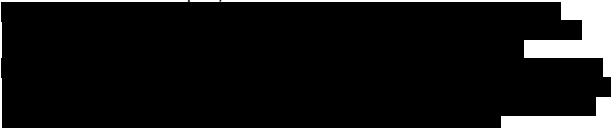
2. 
hierna te noemen "koper".

De verschenen personen verklaarden:

KOOP

Verkoper en koper hebben op vijf respectievelijk zes januari tweeduizend eenentwintig een koopovereenkomst gesloten met betrekking tot de hierna te vermelden registergoederen.

Van de koopovereenkomst blijkt uit een onderhandse akte, die aan deze akte wordt gehecht en hierna wordt aangeduid met "het koopcontract".

LEVERING

Ter uitvoering van de koopovereenkomst levert verkoper bij deze aan koper, die bij deze aanvaardt:

OMSCHRIJVING REGISTERGOEDEREN

1. het bedrijfspand met bovenwoning, ondergrond, erf en verder toebehoren, plaatselijk bekend Noordeinde 40, 1141 AN Monnickendam, kadastraal bekend **gemeente Monnickendam sectie A nummer 2670**, groot één are en achtentwintig centiare;
2. het woonhuis met ondergrond, schuur en erf, plaatselijk bekend Noordeinde 42, 1141 AN Monnickendam, kadastraal bekend **gemeente Monnickendam sectie A nummer 1313**, groot één are en tweeëntwintig centiare, hierna aangeduid met "het verkochte".

INSCHRIJVING KOOP

De koop is ingeschreven ten kantore van de Dienst voor het kadaster en de openbare registers te Amsterdam op twee februari tweeduizend eenentwintig in register Hypotheken 4, deel 80546 nummer 82, welke inschrijving door de inschrijving van een afschrift van deze akte waardeloos zal worden.

KOOPPRIJS

De koopprijs van het verkochte is: 

Partijen verklaren dat er in de koop geen roerende zaken zijn begrepen waarvoor zij een (afzonderlijke) koopsom zijn overeengekomen.

OMZETBELASTING

Over de koopprijs is geen omzetbelasting verschuldigd.

OVERDRACHTSBELASTING

Wegens de levering van het verkochte is overdrachtsbelasting verschuldigd. De overdrachtsbelasting komt voor rekening van koper.

De overdrachtsbelasting is verschuldigd over de koopprijs, aangezien deze ten minste gelijk is aan de waarde van het verkochte.

Mitsdien is aan overdrachtsbelasting verschuldigd acht procent (8%) ofwel een bedrag van [REDACTED]

KWIJTING

Koper heeft de koopprijs en het verder door hem blijktens het koopcontract en deze akte verschuldigde voldaan door storting op een kwaliteitsrekening ten name van Schot Van Loon notariaat, ter uitbetaling op de wijze als is vermeld in het koopcontract.

Verkoper kwiteert koper voor die betaling.

Uitbetaling door de notaris zal plaatsvinden nadat uit onderzoek bij de openbare registers van de Dienst van het kadaster en de openbare registers is gebleken, dat de levering is geschied zonder inschrijvingen die bij het verlijden van de akte van levering niet bekend waren. Verkoper is ermee bekend dat deze uitbetaling daarom één of meer werkdagen na de levering zal plaatsvinden.

VOORGAANDE VERKRIJGING

Het verkochte sub 1 en sub 2 genoemd werd door de verkoper in eigendom verkregen door de inschrijving ten kantore van de Dienst van het kadaster en de openbare registers destijds te Alkmaar in Hypotheken 4, op eenendertig maart negentienhonderddrieënnegentig, in deel 6879 nummer 26, van een afschrift van de akte van inbreng en levering, houdende kwijting en afstanddoening van de ontbindingsrechten, op dertig maart negentienhonderddrieënnegentig voor mr. A.H.S. Thesingh, destijds notaris te Edam-Volendam verleden.

BEPALINGEN KOOPOVEREENKOMST

Voor zover daarvan in deze akte niet uitdrukkelijk is afgeweken, zijn op de koop en de levering van toepassing de bepalingen vermeld in het koopcontract, waaronder:

Artikel 1

Kosten

De kosten wegens de levering en overdracht van het verkochte zijn voor rekening van koper.

Artikel 2

Leveringsverplichting, juridische en feitelijke staat.

1. Verkoper levert aan koper eigendom van het verkochte die:
 - a. onvoorwaardelijk is en niet is onderworpen aan inkorting, ontbinding of aan welke vernietiging dan ook;
 - b. niet bezwaard is met beslagen of rechten van hypotheeken of inschrijvingen daarvan, dan wel met andere beperkte rechten;
 - c. niet bezwaard is met kwalitatieve verplichtingen;
 - d. niet belast is met andere bijzondere lasten en beperkingen, behoudens de in deze akte vermelde.
2. Het bezit van het verkochte wordt bij deze door verkoper overgedragen aan koper, die dat bezit aanvaardt en op wie dat bezit overgaat onder bezwaar van huur als vermeld in het koopcontract, zodra die overdracht door verkoper of koper aan hem/hen is medegedeeld.

Artikel 3

Baten en lasten, risico.

Met ingang van heden komen de baten aan koper ten goede, zijn de lasten voor zijn rekening en draagt hij het risico van het verkochte.

Artikel 4

Titelbewijzen en bescheiden.

De op het verkochte betrekking hebbende titelbewijzen en bescheiden als bedoeld in artikel 7:9 van het Burgerlijk Wetboek zijn, indien en voorzover verkoper deze in zijn bezit had, aan koper afgegeven.

Artikel 5

Aanspraken.

Voorzover de levering daarvan niet reeds heeft plaatsgehad, levert verkoper bij deze



aan koper, die aanvaardt, alle in het koopcontract bedoelde aanspraken die verkoper nu of te eniger tijd kan doen gelden ten aanzien van derden, waaronder begrepen architecten, constructeurs, bouwers, aannemers, onderaannemers, installateurs en/of leveranciers van het verkochte, of gedeelte(n) daarin/daarvan, alsmede de rechten uit eventuele premieregelingen, garantieregelingen en garantiecertificaten, alles voorzover deze regelingen overdraagbaar zijn en zonder dat verkoper tot enige vrijwaring gehouden is.

Koper is thans bevoegd om de overdracht van de betreffende rechten te bewerkstelligen door mededeling te doen aan de personen jegens wie die rechten kunnen worden uitgeoefend.

Artikel 6

Aanvaarding bijzondere lasten en beperkingen.

Koper aanvaardt uitdrukkelijk de bijzondere lasten en beperkingen die voortvloeien uit feiten die aan hem bekend zijn of aan hem bekend hadden kunnen zijn uit eigen onderzoek, voorzover een dergelijk onderzoek naar de geldende verkeersopvattingen van hem verlangd mag worden.

GARANTIES

De bepalingen van het koopcontract en met name de in het koopcontract door partijen verstrekte garanties blijven onverkort van kracht, voorzover daarvan thans niet uitdrukkelijk is afgeweken en voorzover deze nog van kracht kunnen zijn.

ONTBINDENDE VOORWAARDEN UIT ONDERLIGGENDE OVEREENKOMSTEN

Alle ontbindende voorwaarden die eventueel zijn overeengekomen in het koopcontract of in nadere overeenkomsten die op de koop betrekking hebben, zijn thans uitgewerkt. Noch verkoper noch koper kan zich terzake van deze koop en levering nog op een ontbindende voorwaarde beroepen.

ENERGIETABEL

Verkoper beschikt op dit moment wel over een energielabel.

AANVAARDING DOOR KOPER

Voorzover in bovengenoemde bepalingen verplichtingen voorkomen welke verkoper verplicht is aan koper op te leggen, doet hij dat bij deze en worden die bepalingen bij deze door koper aanvaard.

Voorzover het gaat om rechten die ten behoeve van derden zijn bedongen, worden die rechten bij deze tevens door verkoper voor die derden aangenomen.

DOORHALING HYPOTHECAIRE INSCHRIJVINGEN

Partijen geven volmacht aan ieder van de medewerkers verbonden aan het kantoor van mij, notaris, om zonodig namens hen de afstand van hypotheekrechten aan te nemen, voor zover deze thans nog ten laste van anderen dan koper mochten zijn ingeschreven op het verkochte en voorts terzake alles meer te doen wat te dezen nodig mocht zijn.

VOLMACHTEN

Van voormelde volmachten blijkt uit drie aan deze akte te hechten onderhandse akten.

WOONPLAATS

Verkoper en koper kiezen voor de uitvoering van deze akte, waaronder begrepen de inschrijving daarvan in de openbare registers, alsmede voor aangelegenheden betreffende de overdrachtsbelasting, woonplaats ten kantore van de bewaarder van deze akte.

SLOT AKTE

De verschenen personen zijn mij, notaris, bekend.

WAARVAN AKTE is verleden te Amsterdam op de datum zoals in het hoofd van deze akte vermeld.

Na zakelijke opgave van de inhoud van deze akte en een toelichting daarop door mij, notaris, aan de verschenen personen, hebben dezen verklaard van de inhoud van deze akte te hebben kennis genomen en daarmee in te stemmen.

Vervolgens is deze akte na beperkte voorlezing door de verschenen personen en mij,

notaris, ondertekend om vijftien uur tien minuten.
Volgt ondertekening.

UITGEGEVEN VOOR AFSCHRIFT

w.g. mr. E. Schot

Ondergetekende, mr. Eveline Schot, notaris te Amsterdam, verklaart dat het registergoed, bij vorenstaande akte vervreemd in de zin van de Wet voorkeursrecht gemeenten, niet is opgenomen in een aanwijzing ex artikel 2 in samenhang met artikel 3, 4 of 5 of artikel 9a, eerste of tweede lid, in samenhang met artikel 3, 4 of 5 noch een voorlopige aanwijzing als bedoeld in artikel 6 of in artikel 9a, eerste of tweede lid, in samenhang met artikel 6 van die wet.
w.g. mr. E. Schot

Ondergetekende, mr. Eveline Schot, notaris te Amsterdam, verklaart dat dit afschrift inhoudelijk een volledige en juiste weergave is van de inhoud van het stuk waarvan het een afschrift is.

kadaster

Blad 5 van 5

Verklaring:

Het voorgaande stuk is ingeschreven ten kantore van de Dienst voor het Kadaster en de Openbare Registers op 16-02-2021 om 09:00 in register Onroerende Zaken Hyp4 in deel 80618 nummer 67.

Een elektronisch document met voornoemde inhoud was gewaarmerkt met een digitale handtekening, die blijkens bijbehorend certificaat van KPN BV PKIoverheid Organisatie Persoon CA - G3 met nummer 3CE26369BD9ADFB1 toebehoort aan Eveline Schot.

Naam bewaarder: Mr. B.H.J. Roes.

Onroerende Zaken Hyp4 : 80618/67 16-02-2021 09:00

Bijlage

46974_Verbetering splitsingsakte_Noordeinde 40.pdf

kadaster

De Bewaarder
27/12/2024 08:03:31 CET

Verklaring:
Het bijgevoegde stuk is ingeschreven ten kantore van de
Dienst voor het Kadaster en de Openbare Registers op
27-12-2024 om 09:00 in register Onroerende Zaken Hyp4 in
deel 90250 nummer 25.
De bewaarder.

Dossier: 101939/jkl

PROCES VERBAAL VAN VERBETERING

Heden vierentwintig december tweeduizend vierentwintig heb ik, mr. Louis Jeroen Jan van der Kloes, notaris te Amsterdam, geconstateerd:

1. dat de tekst van de akte van splitsing op eenentwintig november tweeduizend vierentwintig voor mij, notaris, verleden, waaraan het repertoriumnummer 823 is toegekend, en van welke akte een afschrift is ingeschreven in de openbare registers voor registergoederen, op tweeëntwintig november tweeduizend vierentwintig in register Hypotheken 4 in deel **89949** nummer **125**, een kennelijke mislag als bedoeld in artikel 45 lid 2 van de Wet op het notarisambt (1999) bevat;
2. dat bedoelde kennelijke mislag betreft:
het abusievelijk omdraaien van de adres letters A en B van de appartementsrechten met index 2 en index 3 in genoemde akte onder het kopje 'Omschrijving appartementsrechten' op het tweede blad van de akte;
3. De juiste volledige juiste omschrijving van de appartementsrechten met indexnummers 2 en 3 dient derhalve te luiden:
"2. *het appartementsrecht, rechtgevende op het uitsluitend gebruik van de woning met tuin, gelegen op de begane grond en eerste verdieping van het gebouw met separate meterkast en separate berging op de begane grond, plaatselijk bekend 1141 AN Monnickendam, Noordeinde 40B, kadastraal bekend gemeente Monnickendam, sectie A, nummer 4012 A-2, uitmakende het een derde onverdeeld aandeel in de hiervoor onder 1. nader omschreven gemeenschap;*
3. *het appartementsrecht, rechtgevende op het uitsluitend gebruik van de woning met balkon, gelegen op de eerste verdieping van het gebouw, met separate meterkast en separate berging op de begane grond, plaatselijk bekend 1141 AN Monnickendam, Noordeinde 40A, kadastraal bekend gemeente Monnickendam, sectie A, nummer 4012 A-3, uitmakende het een derde onverdeeld aandeel in de hiervoor onder 1. nader omschreven gemeenschap;*"
3. dat bedoelde kennelijke mislag is verbeterd, dat daarvan het onderhavige proces-verbaal is opgesteld en dat op de oorspronkelijke akte een aantekening daarvan is gesteld onder vermelding van datum en repertoriumnummer van dit proces-verbaal.

Partijen bij de hiervoor onder 1 genoemde akte zal een afschrift van deze akte worden toegezonden.

WAARVAN PROCES-VERBAAL

Opgemaakt en verleden te Amsterdam op de in het hoofd dezer akte vermelde datum om vijftien uur vijf en vijftig minuten.
(Volgt ondertekening)

VOOR AFSCHRIFT:

(w.g.) mr. L.J.J. van der Kloes



Ondergetekende, mr. Louis Jeroen Jan van der Kloes, notaris te Amsterdam, verklaart dat dit afschrift inhoudelijk een volledige en juiste weergave is van de inhoud van het stuk waarvan het een afschrift is.

Bijlage

46974_Meetrapport_Noordeinde 40.pdf

Noordeinde 40 Monnickendam

Object	Bedrijfspand
Oprachtgever	Van de Steege
Datum meetopname	15 januari 2025
Datum meetrapport	16 januari 2025
Meetcertificaat type A	Op locatie ingemeten
Status	Definitief



Conform de Branchebrede NVM cs meetinstructies op basis van de NEN 2580:2007 NL, 'Oppervlakten en inhoud van gebouwen- Termen, definities en bepalingsmethoden', inclusief het correctieblad NEN 2580:2007/C1: 2008



Inhoudsopgave

1. Samenvatting & toelichting op het geheel.....	3
2. Meetcertificaat	4
3. Termen en definities	5
4. Bijlagen.....	9

1. Samenvatting & toelichting op het geheel

Op 15 januari 2025 heeft Van Roenburg & Woning Diagnose in opdracht van Van de Steege een opname volgens de NEN 2580 uitgevoerd van een Bedrijfspannd aan de Noordeinde 40 te Monnickendam.

Deze opname heeft tot doel aan te tonen wat de exacte hoeveelheden zijn van het Bruto vloeroppervlak (BVO) en het verhuurbare vloeroppervlak (VVO).

Samenstelling rapportage

Dit rapport bestaat uit 8 pagina's incl. voorblad en zonder bijlagen.

Voorwaarden rapportage

Op al onze offertes, mededelingen, aanvaarding van opdrachten en overeenkomsten zijn steeds van toepassing de voorwaarden zoals die zijn vastgelegd in onze algemene voorwaarden, te lezen op onze website www.vrwd.nl.



2. Meetcertificaat

Hierbij verklaart M. Jongejan, dat van het

Object: Bedrijfspand te Monnickendam

de volgende oppervlakten zijn samengesteld:

BVO bedrijfsruimte	90 m ²
VVO bedrijfsruimte	80 m ²

en dat deze vloeroppervlakten zijn berekend volgens de NEN 2580, "Oppervlakten en inhouden van gebouwen" 1e druk mei 2007.

Aldus opgemaakt te Amsterdam (NH), d.d. 16 januari 2025

Van Roemburg & Woning Diagnose B.V.

D. Verhaaf

3. Termen en definities

Onderstaande termen en definities geven een algemene beschrijving van de NEN2580. Niet alle termen en definities komen voor in deze rapportage.

3.1. Ruimte

Een voor mensen toegankelijk deel van een gebouw, met een netto hoogte van ten minste 1,5 m, dat geheel of gedeeltelijk begrensd wordt door bouwkundige scheidingsconstructies en waarvan de vloer of de overdekking een onderdeel vormt van de constructie van het gebouw.

3.2. Binnenruimte

Een ruimte die door middel van bouwkundige scheidingsconstructies geheel van de bodem en van de buitenlucht is afgesloten.

3.3. Bouwlaag

Een deel van een gebouw, dat bestaat uit één of meer ruimten, waarbij de bovenkanten van de afgewerkte vloeren van twee aan elkaar grenzende ruimten niet meer dan 1,5m in hoogte verschillen.

3.4. Vloeroppervlakte

De oppervlakte van een vloer dient te worden bepaald als de oppervlakte van de verticale projectie op het horizontale vlak. Vloeroppervlakten moeten in m² worden uitgedrukt.

3.5. Bruto vloeroppervlakte

De bruto vloeroppervlakte van een ruimte of van een groep ruimten is de oppervlakte, gemeten op vloerniveau langs de buitenomtrek van de opgaande scheidingsconstructies, die de desbetreffende ruimte of groep van ruimte omhullen.

Ter aanvulling van bovenstaande geldt het volgende:

- Als een binnenruimte aan een andere binnenruimte grenst moet worden gemeten tot het hart van de desbetreffende scheidingsconstructie.
- Als een buitenruimte aan een binnenruimte grenst moet het grondvlak van de scheidingsconstructie volledig worden toegekend aan de bruto vloeroppervlakte van de binnenruimte.

De bruto vloeroppervlakte van een overdekte binnenruimte, die niet of slechts gedeeltelijk omsloten is en daardoor geen vaste buitenbegrenzing heeft, is gelijk aan de verticale projectie van het overdekkende bouwdeel, ongeacht de vloerconstructie of de wijze van verharding.

Bij de bepaling van de bruto vloeroppervlakte wordt niet meegerekend een schalmgat of vide, voor zover de oppervlakte daarvan groter is dan 4m². Bij de bepaling van de grenslijn, dient een incidentele nis of uitsparing en een incidenteel uitspringend bouwdeel te worden genegeerd, voor zover het grondvlak daarvan kleiner is dan 0,5m².



3.6. Netto vloeroppervlakte

De netto vloeroppervlakte van een ruimte of van een groep van ruimten is de oppervlakte, gemeten op vloerniveau, tussen de begrenzende opgaande scheidingsconstructies van afzonderlijke ruimten.

De netto vloeroppervlakte van een overdekte buitenruimte, die niet of slechts gedeeltelijk omsloten is en daardoor geen vaste buitenomgrenzing heeft, is gelijk aan de verticale projectie van het overdekkende bouwdeel, ongeacht de vloerconstructie of de wijze van verharding.

Ter aanvulling van bovenstaande geldt het volgende:

- Een schalmgat of vide, voor zover de oppervlakte daarvan groter is dan 4m².
- De oppervlakte van delen van vloeren, waarboven de netto hoogte kleiner is dan 1,5m.
- Een vrijstaande kolom of een vrijstaande dragende wandschijf, voor zover het grondvlak daarvan groter is dan 0,5m².
- De oppervlakte van een vrijstaande niet toegankelijke leidingschacht, voor zover het grondvlak daarvan groter is dan 0,5 m².

Bij de bepaling van de grenslijn, dient een incidentele nis of uitsparing en een incidenteel uitspringend bouwdeel te worden gegeneerd, voor zover het grondvlak daarvan kleiner is dan 0,5m².

3.7. Tarra

De tarra oppervlakte van een ruimte, van een groep van ruimten of van een gebouw is gelijk aan het verschil van de bruto vloeroppervlakte en de netto vloeroppervlakte van respectievelijk de desbetreffende ruimte, groep van ruimten of het gebouw.

3.8. Gebruiksoppervlakte

De op vloerniveau gemeten oppervlakte van een ruimte of een groep van ruimten (bijvoorbeeld een woning of kantoorgebouw), die geschikt is voor het beoogde gebruik van deze ruimte of groep van ruimten, is bepaald door de formule A-B+C, waarin:

- A. Vloeroppervlakte binnen scheidingsconstructie van een woning, mits netto hoogte 1,5 m.
B. Vloeroppervlakte dat buiten beschouwing moet blijven:

- buitenruimte
- voorziening voor verticaal verkeer > 4 m² (tot 1 okt 97: 2,5 m²)
- technische ruimte > 0,5 m²
- buitenberging
- schalmgat of vide > 4 m²
- bouwconstructie > 0,5 m²
- leidingschacht

- C. Evenredig deel van de vloeroppervlakte buiten de woning dat eventueel aan de woning wordt toegerekend (gemeenschappelijke ruimte).

Bij de bepaling van de grenslijn, dient een incidentele nis of uitsparing en een incidenteel uitspringend bouwdeel te worden gegeneerd, voor zover het grondvlak kleiner is dan 0,5m².



3.9. Twee of meer gebruiksfuncties

Als twee of meer gebruiksfuncties in een gebouw voorkomen, waarvan de gebruiker of gebruiksgroep is aangewezen op gemeenschappelijke verblijfsruimten en/of sanitaire ruimten, dient de volgens bovengenoemde manier bepaalde gebruiksoppervlakte behorende bij één gebruiksfunctie te worden vermeerderd met een evenredig deel van:

- De gebruiksoppervlakte van gemeenschappelijke verblijfsruimte en/of sanitaire ruimten.
- De gebruiksoppervlakte van de ruimte, die de kortste looproute vormen vanaf de toegang van het deel met een uitzonderlijke gebruiksfunctie naar de gemeenschappelijke verblijfsruimten en/of sanitaire ruimten.

3.10. Verhuurbare oppervlakte (VVO)

De verhuurbare oppervlakte van een ruimte of groep van ruimten is de oppervlakte, gemeten op vloerniveau, tussen de opgaande scheidingsconstructies, die de desbetreffende ruimte of groep van ruimten omhullen. Waar gelijke gebruiksfuncties aan elkaar grenzen, wordt gemeten tot het hart van de desbetreffende scheidingsconstructie.

3.11. Correctie glaslijn

Ter plaatse van raamopeningen wordt gemeten tot aan de binnenzijde van het glas op 1,5m boven de vloer en ter breedte van deze raamopeningen. Bij de bepaling van het VVO wordt niet meegerekend:

Een ruimte die dient voor het onderbrengen of bedienen van gebouwinstallaties.

- Een trappenhuis, met inachtneming van de een-op-een regel.
- Een voorziening voor verticaal verkeer, trapgat of liftschacht.
- Toegangssluisen naar trappenhuizen indien de sluis uitsluitend toegang biedt tot het trappenhuis.
- Een schalmgat of vide, indien de oppervlakte daarvan groter is dan of gelijk aan 4,0m².
- Een ruimte die dient voor het parkeren van motorvoertuigen.
- De oppervlakte van delen van vloeren waarboven de netto-hoogte kleiner is dan 1,5m.
- Een vrijstaande bouwconstructie en een leidingschacht indien de horizontale doorsnede daarvan – bij schuine kolommen inclusief het gedeelte van de ruimte daaronder dat lager is dan 1,5m – groter is dan of gelijk aan 0,5m².
- Een dragende binnenwand.
- Een ruimte voor horizontaal verkeer indien deze uitsluitend dient voor het bereiken van een installatieruimte of een nooduitgang, met inachtneming van de één-op-één regel.

Eén-op-één regel:

Een trapbordes wordt als voorziening voor verticaal verkeer gerekend, tenzij de NVO van de hierop aansluitende verhuurbare ruimte groter is dan of gelijk aan de NVO van het bordes zelf. Ditzelfde principe geldt voor een ruimte voor horizontaal verkeer die uitsluitend dient voor het bereiken van een installatieruimte of een nooduitgang.

3.12. Verticaal verkeersoppervlakte

De verticale verkeersoppervlakte is de netto oppervlakte die wordt ingenomen door alle tot een gebouw behorende binnenruimten en voorzieningen voor verticaal verkeer. Vloeroppervlakten van open brand- of vluchtrappen aan de buitenzijde van het gebouw mogen niet tot de vloeroppervlakten van verticaal verkeer worden gerekend.



3.13. Gemeenschappelijke verkeersruimten

De gebruiksovervlakte behorende bij één gebruiksfunctie dient, behoudens in een woongebouw of logiesgebouw, tevens te worden vermeerderd met een evenredig deel van de gebruiksovervlakte van de gemeenschappelijke verkeersruimte, waaronder de toegangsruimte in een gebouw, naar de ruimten met verschillende gebruiksfuncties op de bouwlagen.

3.14. Stallingsruimten

Bijruimte, die dient voor het stallen en parkeren van rijwielen en motorvoertuigen.

3.15. Installatie oppervlakte

De installatie oppervlakte is de netto vloeroppervlakte van de ruimten voor alle gebouwinstallaties. Hiertoe behoren:

- De installatie is vast verbonden met het gebouw.
- Het tot stand brengen van de installatie is nauw verweven met de bouwkundige werkzaamheden.
- De installatie is overwegend gericht op het scheppen van de juiste condities voor het verblijven of werken in het gebouw.



4. Bijlagen



	PRE BVO AFTREK	BVO	POST BVO AFTREK		OPPERVLAKTEN CONFORM NEN 2580-2007
	vides/schalmgat >4m2	Bruto vloer oppervlak (excl. Vides etc. >4m2)	Ruimte met beperkte stahoogte <1,50 m	Vertikaal Verkeer >4 m2 & niet toegankelijke ruimten	Verhuurbaar vloer oppervlak m2
Begane grond	-	89,55	-	-	79,86
Woon/Werkruimte	-	89,55	-	-	79,86

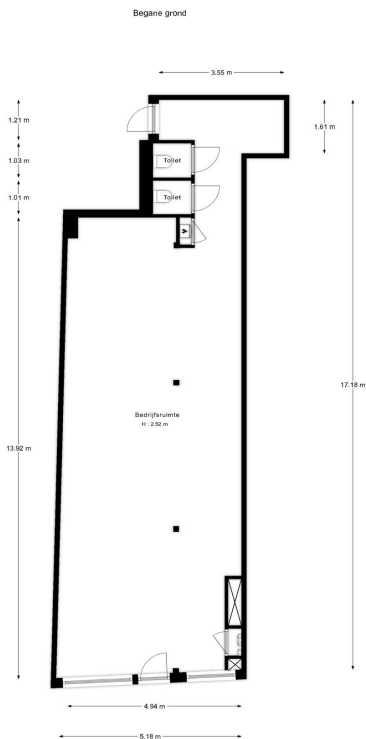

*De oppervlakte is met groter mogelijke zorgvuldigheid gemeten,
echter biedt geen garantie en er kunnen geen rechten aan ontleend worden.
Van Roenburg & Woning Diagnose

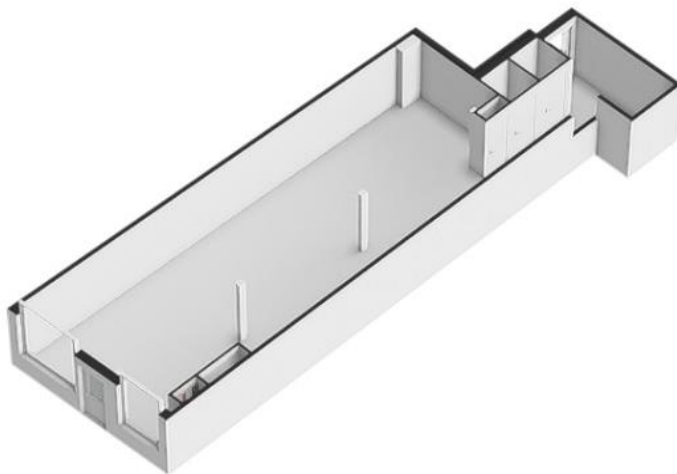



Bijlage

46974_3D Plattegrond_Noordeinde 40.pdf

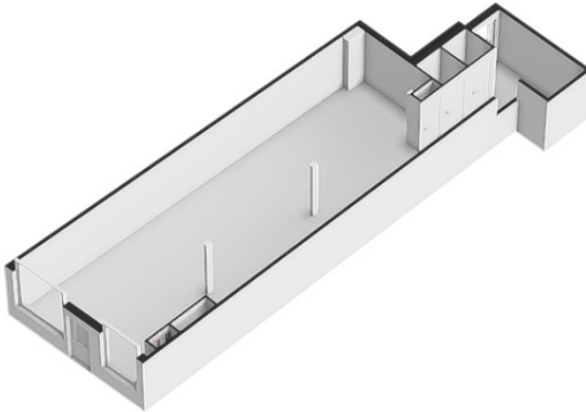

Bijlage

46974_Eigendomsinformatie_Noordeinde 40.pdf



BETREFT	
Monnickendam A 4012 A1	
UW REFERENTIE	
Noordeinde 40	
GELEVERD OP	PRODUCTIEORDERNUMMER
07-01-2025 - 17:17	S11195086827
VOLLEDIG GESIGNALEERD T/M	VOLLEDIG BIJGEWERKT T/M
07-01-2025 - 14:59	07-01-2025 - 14:59
BLAD	
1 van 2	

Eigendomsinformatie ?

ALGEMEEN

Kadastrale aanduiding [Monnickendam A 4012 A1](#)

Kadastrale objectidentificatie: 072860401210001

Voor in de splitsing betrokken rechten raadpleeg 'ontstaan uit'

Locaties [Noordeinde 40](#)

[1141 AN Monnickendam](#)

BAG identificatie: [085201000006887](#)

Locatiegegevens zijn ontleend aan de Basisregistratie Adressen en Gebouwen

[Noordeinde 40](#)

[1141 AN Monnickendam](#)

BAG identificatie: [085201000009235](#)

Locatiegegevens zijn ontleend aan de Basisregistratie Adressen en Gebouwen

Vereniging van eigenaren [Vereniging van Eigenaars Noordeinde 40, 40A en 40B te Monnickendam](#)

Ontstaan uit [Monnickendam A 1313](#)

[Monnickendam A 2670](#)

Splitsingsakten [Hyp4 90250/25](#)

Verbetering

Ingeschreven op 27-12-2024 om 09:00

[Hyp4 89949/125](#)

Splitsing in appartementsrechten

Ingeschreven op 22-11-2024 om 09:00

is met tekening ingeschreven

AANTEKENINGEN

Publiekrechtelijke beperking in de zin van de Wet kenbaarheid publiekrechtelijke beperkingen onroerende zaken Er zijn geen beperkingen bekend

RECHTEN

1 Eigendom (recht van)

Afkomstig uit stukken [Hyp4 89949/125](#)

Splitsing in appartementsrechten

is met tekening ingeschreven

Ingeschreven op 22-11-2024 om 09:00

Bijlage

46974_Bodeminformatie_Noordeinde 40.pdf

Uittreksel bodeminformatie

Noordeinde 40 te Monnickendam

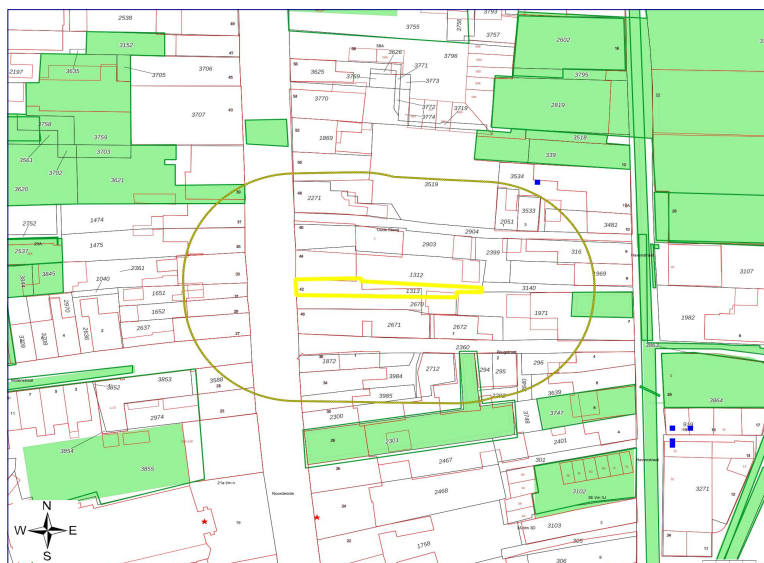

	Geselecteerde locatie		HBB Locaties
	25-meter contour		Ondergrondse tanks
	Rapportcontouren		Locatiecontouren

Welke Informatie vindt u in dit rapport

Dit betreft een rapportage van de milieuhygiënische bodemkwaliteit van het perceel waarvan de locatie op de eerste pagina van dit rapport is aangegeven. De rapportage is gemaakt op basis van gegevens van het bodeminformatiesysteem (bis) van Omgevingsdienst IJmond. Omgevingsdienst IJmond verleent deze dienst voor de gemeenten Beemster, Beverwijk, Bloemendaal, Edam-Volendam, Haarlemmerliede en Spaarnwoude, Heemskerk, Heemstede, Landsmeer, Noordwijkerhout, Oostzaan, Purmerend, Uitgeest, Velsen, Waterland, Wormerland en Zandvoort. Indien er van het perceel, of de directe omgeving hiervan, bodemonderzoeken, Besluiten (Wet bodembescherming) of ondergrondse tanks in het bis bekend zijn, bevat deze rapportage een uittreksel hiervan.

De informatie kan onder anderen gebruikt worden bij eigendomsoverdracht van een perceel, taxaties en de uitvoering van bodemonderzoek. Voor het uitvoeren van bodemonderzoek moet conform de NEN 5725 (historisch onderzoek), NEN 5707 (verkennd asbestonderzoek) en de norm NEN 5740 (verkennd bodemonderzoek) in een straal van 25 meter rondom de onderzoekslocatie alle milieu-informatie worden verzameld. Hieronder volgt een toelichting op de beschikbare informatie. Heeft u vragen over dit rapport of behoefte aan een advies, dan kunt u bellen met één van de milieuvadviseurs bodem van de Omgevingsdienst. U kunt ook mailen naar: info@odijmond.nl.

Bodemonderzoeken en bodemsaneringsrapporten

De rapportage vermeldt alle bodemonderzoeken en bodemsaneringsrapporten die bij de Omgevingsdienst bekend zijn. Dit hoeven echter niet alle bestaande bodemonderzoeken en rapporten te zijn. Wij beschikken vaak niet over onderzoeken die uitgevoerd zijn in het kader van eigendomsoverdracht of in het kader van de BSB-operatie (vrijwillig bodemonderzoek op bedrijfsterreinen). Het is namelijk niet verplicht deze onderzoeken naar de gemeente te sturen. Wij beschikken wel over onderzoeken in het kader van de vergunning tot bouw, de milieuvergunning, bestemmingswijzigingen en de Wet bodembescherming (Wbb).

Vermeldt wordt ook of de resultaten van het bodemonderzoek aanleiding gaven tot het uitvoeren van verder onderzoek of een bodemsanering.

Locaties Wet bodembescherming (Wbb)

In het bodeminformatiesysteem staan locaties vermeld waar (vermoedelijk) ernstige bodemverontreinigingen aangetroffen is. Een ernstig verontreinigde bodem moet volgens de Wet bodembescherming (op termijn) gesaneerd worden, als er sprake is van onaanvaardbare risico's.

Ondergrondse tanks bij particulieren

Het tankenbestand bevat locaties waar een particuliere, ondergrondse huisbrandolietank aanwezig is (geweest). De lijst is niet uitputtend, omdat deze samengesteld is op basis van vrijwillige meldingen van particuliere tankbezitters. Een registratieplicht bestond niet. Van bovengrondse tanks bij particulieren zijn geen gegevens beschikbaar. Een ondergrondse tank is op de juiste wijze gesaneerd als een KIWA-certificaat aanwezig is. De tank is dan op juiste wijze gereinigd en afgevuld met zand of gereinigd en verwijderd. Daarnaast is de bodem onderzocht op verontreiniging met olieproducten.

Historisch bodembestand (Hbb)

In het Historisch Basisbestand (HBB) zijn locaties opgenomen waar - op basis van Hinderwet- en vergunningsgegevens blijkt dat er (potentieel) bodembedreigende activiteiten hebben plaatsgevonden. Bodembedreigende activiteiten hoeven niet tot bodemverontreiniging te hebben geleid. De aard van de activiteit zegt wel iets over de kans dat bodemverontreiniging is opgetreden.

Alleen een bodemonderzoek geeft uitsluitend of de bodem daadwerkelijk verontreinigd is.

Bodemkwaliteitskaart

Gegevens uit de bodemkwaliteitskaart zijn niet opgenomen in de rapportage, omdat de kaart niets zegt over de bodemkwaliteit van een specifiek perceel. Het geeft de te verwachten bodemkwaliteit weer voor de onverdachte delen van een groter gebied en is bedoeld als hulpmiddel bij lokaal grondverzet. De bodemkwaliteitskaart is te vinden op de website: www.odijmond.nl.

Directe omgeving van de locatie

De rapportage besteedt ook aandacht aan percelen in de directe omgeving van het geselecteerde adres. Een bodemverontreiniging kan zich namelijk naar naastgelegen percelen verspreiden. De rapportage geeft de gegevens voor het gebied 25 meter rondom het geselecteerde adres.



Informatie over geselecteerd perceel

Overzicht bodemlocaties

Binnen de Omgevingsdienst IJmond zijn hierover geen digitale gegevens beschikbaar of (nog) niet ingevoerd.

Gegevens bodemlocaties

Binnen de Omgevingsdienst IJmond zijn hierover geen digitale gegevens beschikbaar of (nog) niet ingevoerd.

Overzicht tanks

Binnen de Omgevingsdienst IJmond zijn hierover geen digitale gegevens beschikbaar of (nog) niet ingevoerd.

- Documenten bij tanks

Overzicht activiteiten uit Historisch bodembestand

Binnen de Omgevingsdienst IJmond zijn hierover geen digitale gegevens beschikbaar of (nog) niet ingevoerd.

Informatie van percelen in een straal van 25 meter rondom de locatie

Overzicht bodemlocaties

Locatiecode	Locatiennaam	Straatnaam	Huisnummer	Postcode	Plaatsnaam
NZ085206290	Haven 19 Monnickendam				Monnickendam
AA085200144	Noordeinde 39 -43	Noordeinde	39 -43	1141AG	MONNICKENDAM
AA085200031	Noordeinde 28	Noordeinde	28	1141AM	MONNICKENDAM

Gegevens bodemlocaties

Haven 19 Monnickendam

Locatiecode	NZ085206290
Locatiennaam	Haven 19 Monnickendam
Straatnaam	
Huisnummer	
Postcode	
Plaatsnaam	Monnickendam

- Bodeminformatie

Beoordeling verontreiniging	
Vervolgactie i.h.k.v WBB uit status locatie van Nazca	
Bevoegd gezag Wbb	Noord-Holland
Asbeststatus	Niet onderzocht

- Rapportinformatie

Binnen de Omgevingsdienst IJmond zijn hierover geen digitale gegevens beschikbaar of (nog) niet ingevoerd.

- Documenten bij rapporten

Document gaat over	Downloadlink
Verkennd onderzoek 06-04-2000	00.3784

- Besluiten bij locatie

Binnen de Omgevingsdienst IJmond zijn hierover geen digitale gegevens beschikbaar of (nog) niet ingevoerd.

- Documenten bij besluiten

Binnen de Omgevingsdienst IJmond zijn hierover geen digitale gegevens beschikbaar of (nog) niet ingevoerd.

- Mogelijk onderzochte bodembedreigende activiteiten

Binnen de Omgevingsdienst IJmond zijn hierover geen digitale gegevens beschikbaar of (nog) niet ingevoerd.

- Activiteiten uit Historisch bodembestand

Binnen de Omgevingsdienst IJmond zijn hierover geen digitale gegevens beschikbaar of (nog) niet ingevoerd.

- Tanks

Binnen de Omgevingsdienst IJmond zijn hierover geen digitale gegevens beschikbaar of (nog) niet ingevoerd.

- Documenten bij tanks

Binnen de Omgevingsdienst IJmond zijn hierover geen digitale gegevens beschikbaar of (nog) niet ingevoerd.

- Verontreinigingscontouren

Binnen de Omgevingsdienst IJmond zijn hierover geen digitale gegevens beschikbaar of (nog) niet ingevoerd.

- Saneringscontouren

Binnen de Omgevingsdienst IJmond zijn hierover geen digitale gegevens beschikbaar of (nog) niet ingevoerd.

- Zorgcontouren

Binnen de Omgevingsdienst IJmond zijn hierover geen digitale gegevens beschikbaar of (nog) niet ingevoerd.

Noordeinde 39 -43

Locatiecode	AA085200144
Locatiename	Noordeinde 39 -43
Straatnaam	Noordeinde
Huisnummer	39 -43
Postcode	1141AG
Plaatsnaam	MONNICKENDAM

- Bodeminformatie

Beoordeling verontreiniging	Pot. ernstig, niet urgent, niet spoedeisend
Vervolgactie i.h.k.v. WBB uit status locatie van Nazca	starten sanering
Bevoegd gezag Wbb	Noord-Holland
Asbeststatus	

- Rapportinformatie

Binnen de Omgevingsdienst IJmond zijn hierover geen digitale gegevens beschikbaar of (nog) niet ingevoerd.

- Documenten bij rapporten

Binnen de Omgevingsdienst IJmond zijn hierover geen digitale gegevens beschikbaar of (nog) niet ingevoerd.

- Besluiten bij locatie

Binnen de Omgevingsdienst IJmond zijn hierover geen digitale gegevens beschikbaar of (nog) niet ingevoerd.

- Documenten bij besluiten

Binnen de Omgevingsdienst IJmond zijn hierover geen digitale gegevens beschikbaar of (nog) niet ingevoerd.

- Mogelijk onderzochte bodembedreigende activiteiten

Gebruik	Van	Tot	Voldoende onderzocht
onverdachte activiteit	Onbekend	Heden	

- Activiteiten uit Historisch bodembestand

Binnen de Omgevingsdienst IJmond zijn hierover geen digitale gegevens beschikbaar of (nog) niet ingevoerd.

- Tanks

Binnen de Omgevingsdienst IJmond zijn hierover geen digitale gegevens beschikbaar of (nog) niet ingevoerd.

- Documenten bij tanks

Binnen de Omgevingsdienst IJmond zijn hierover geen digitale gegevens beschikbaar of (nog) niet ingevoerd.

- Verontreinigingscontouren

Binnen de Omgevingsdienst IJmond zijn hierover geen digitale gegevens beschikbaar of (nog) niet ingevoerd.

- Saneringscontouren

Binnen de Omgevingsdienst IJmond zijn hierover geen digitale gegevens beschikbaar of (nog) niet ingevoerd.

- Zorgcontouren

Binnen de Omgevingsdienst IJmond zijn hierover geen digitale gegevens beschikbaar of (nog) niet ingevoerd.

Noordeinde 28

Locatiecode	AA085200031
Locatiennaam	Noordeinde 28
Straatnaam	Noordeinde
Huisnummer	28
Postcode	1141AM
Plaatsnaam	MONNICKENDAM

- Bodeminformatie

Beoordeling verontreiniging	Pot. ernstig, niet urgent, niet spoedeisend
Vervolgactie i.h.k.v. WBB uit status locatie van Nazca	starten sanering
Bevoegd gezag Wbb	Noord-Holland
Asbeststatus	

- Rapportinformatie

Rapportdatum	Naam onderzoek	Onderzoeksbureau	Rapportnummer	Conclusie
09-01-2006	Noordeinde 28 Historisch onderzoek 09-01-2006	Syncera De Straat	61	Zie aantekening
01-01-2003	Noordeinde 28 Verkennend onderzoek NEN 5740 01-01-2003	Lankelma milieu bv	01.5959-48	MM1 in ondergrond > S hg, pb, zn, PAK MM2 in ondergrond > S pb, zn, hg, PAK MM3 in bovengrond > S cd, hg, ni, PAK, MO > T cu > I pb, zn MM4 in ondergrond > S hg, zn > T cu > I pb in grondwater > S as, MO als maatschappelijke ontwikkel

- Documenten bij rapporten

Document gaat over	Downloadlink
Noordeinde 28 Historisch onderzoek 09-01-2006	61
Noordeinde 28 Verkennend onderzoek NEN 5740 01-01-2003	01.5959-48

- Besluiten bij locatie

Binnen de Omgevingsdienst IJmond zijn hierover geen digitale gegevens beschikbaar of (nog) niet ingevoerd.

- Documenten bij besluiten

Binnen de Omgevingsdienst IJmond zijn hierover geen digitale gegevens beschikbaar of (nog) niet ingevoerd.



odijmond
OMGEVINGSDIENST IJMOND

- Mogelijk onderzochte bodembedreigende activiteiten

Gebruik	Van	Tot	Voldoende onderzocht
onverdachte activiteit	Onbekend	Heden	

- Activiteiten uit Historisch bodembestand

Binnen de Omgevingsdienst IJmond zijn hierover geen digitale gegevens beschikbaar of (nog) niet ingevoerd.

- Tanks

Binnen de Omgevingsdienst IJmond zijn hierover geen digitale gegevens beschikbaar of (nog) niet ingevoerd.

- Documenten bij tanks

Binnen de Omgevingsdienst IJmond zijn hierover geen digitale gegevens beschikbaar of (nog) niet ingevoerd.

- Verontreinigingscontouren

Binnen de Omgevingsdienst IJmond zijn hierover geen digitale gegevens beschikbaar of (nog) niet ingevoerd.

- Saneringscontouren

Binnen de Omgevingsdienst IJmond zijn hierover geen digitale gegevens beschikbaar of (nog) niet ingevoerd.

- Zorgcontouren

Binnen de Omgevingsdienst IJmond zijn hierover geen digitale gegevens beschikbaar of (nog) niet ingevoerd.

Overzicht tanks

Binnen de Omgevingsdienst IJmond zijn hierover geen digitale gegevens beschikbaar of (nog) niet ingevoerd.

- Documenten bij tanks

Overzicht activiteiten uit Historisch bodembestand

Binnen de Omgevingsdienst IJmond zijn hierover geen digitale gegevens beschikbaar of (nog) niet ingevoerd.

Disclaimer

Deze rapportage geeft de situatie weer zoals bekend bij de omgevingsdienst op de datum van afdrucken.

De informatie wordt verstrekt op basis van de bij de Omgevingsdienst IJmond beschikbare gegevens. Aan de door ons verstrekte gegevens kunnen geen rechten worden ontleend. De Omgevingsdienst staat niet garant voor de volledigheid en juistheid van de getoonde informatie en aanvaardt geen aansprakelijkheid voor schade of gevolgschade voortkomend uit het verstrekken van deze informatie, schade ten gevolge van nalaten gebaseerd op deze informatie mede inbegrepen.

Wij attenderen u op het feit dat u als makelaar, eigenaar, toekomstig eigenaar of als derde, bijvoorbeeld adviesbureaus, bij aan- of verkoop van onroerend goed een informatie- dan wel onderzoeksplicht heeft als het gaat om het vaststellen van de kwaliteit van de bodem en/of de aanwezigheid van ondergrondse brandstoftanks.

Wij adviseren u om in voorkomende gevallen zelf zorg te dragen voor bodemonderzoek dan wel een onderzoek naar de aanwezigheid van een tank. De verkregen informatie uit deze rapportage is niet conform de norm NEN 5725 en bevat daarmee mogelijk onvoldoende informatie om te worden gebruikt bij de aanvraag om een omgevingsvergunning, bestemmingsplanwijziging of andere vraagstukken rondom grondverzet. Bij een aanvraag voor een vergunning tot bouw dient elke situatie opnieuw afzonderlijk te worden beoordeeld. Het is niet uitgesloten dat de gemeente dan opnieuw bodemonderzoek eist omdat de bestaande informatie verouderd is of omdat een onjuiste onderzoeksstrategie is toegepast. Inhoudelijke vragen en vragen over de werking van de website kunt u stellen door een mail te sturen naar info@odijmond.nl.

Indien er in de bodem lood wordt aangetroffen, kan er sprake zijn van gezondheidsrisico's. Lood wordt met name aangetroffen in gebieden die van oudsher bebouwd zijn en/of waar ophooglagen aanwezig zijn. Indien hier sprake van is en er geen bodemonderzoek van de (woon)locatie aanwezig is, adviseren wij alsnog om dit uit te voeren. Aan de hand van dit onderzoek kunnen wij vervolgens een inschatting maken van de eventuele gezondheidsrisico's.

Voor informatie over waterbodems kunt u het beste contact opnemen met het betreffende waterschap. Zij zijn hiervoor ook het bevoegd gezag.

Naast dit bericht adviseren wij voor het opzoeken van bodeminformatie in de gemeentes Beemster, Edam-Volendam, Haarlemmerliede en Spaarnwoude en Purmerend ook desbetreffende gemeente te raadplegen voor bodeminformatie. Deze gemeenten beheren ook een eigen bodeminformatie-systeem waar mogelijk nog aanvullende bodeminformatie aanwezig is.

Voor het opzoeken van bodeminformatie in de gemeente Noordwijkerhout wordt geadviseerd om ook het bodemloket www.bodemloket.nl te raadplegen. Op het bodemloket is informatie te vinden van locaties waar de provincie Zuid-Holland in het kader van de Wet bodembescherming bevoegd gezag is.

Bijlage

Immobil	Een verontreiniging in de bodem die zich niet verspreidt. De verontreiniging blijft dus op zijn plek en gaat niet naar het grondwater of de bodemlucht. Voorbeelden zijn zware metalen en PAK (koolstofdeeltjes).
Mobil	Een verontreiniging in de bodem die zich wel verspreidt. De verontreiniging blijft dus niet op zijn plek en verplaatst zich door de grond, verspreidt naar het grondwater of naar de bodemlucht. Voorbeelden zijn benzineproducten of stoffen met chloor.
Achtergrondwaarde	De kwaliteit van de bodem die er 'van nature' voorkomt, een soort referentiewaarde voor Omgevingsdienst ODJmond.
Tussenwaarde	De helft van de interventiewaarde. Als gehalten boven de tussenwaarde worden gemeten, is meestal meer onderzoek nodig.
Interventiewaarde	Als de gehalten in de bodem hoger zijn dan de interventiewaarde, dan moet bekeken worden hoeveel grond boven de interventiewaarde is verontreinigd.
Geval van ernstige bodemverontreiniging	Als er meer dan 25 m ³ grond is vervuild met gehalten boven de interventiewaarde, is er sprake van een ernstig geval. Voor grondwater is dat 100 m ³ .

Legenda

Wbb	Wet bodembescherming
BKK	Bodemkwaliteitskaart
HO	historisch onderzoek
VO	verkenkend onderzoek
OO	oriënterend onderzoek
NO	nader onderzoek
SO	saneringsonderzoek
SP	saneringsplan
SE	saneringsevaluatie
EUT	ernst en urgentie
AP04	partij-keuring
<= AW	Geen verhoogde gehalten gemeten
> AW	Licht verontreinigd, groter dan de landelijk genormeerde Streefwaarde "volledig schoon" (S-waarde). Er is geen verder onderzoek noodzakelijk.
> T	Matig verontreinigd, groter dan de landelijk genormeerde Tussenwaarde (T-waarde).
> I	<p>Sterk verontreinigd, groter dan de landelijk genormeerde Interventiewaarde (I-waarde).</p> <p>De interventiewaarde is het concentratie niveau in de grond, waterbodem of grondwater waarbij de functionele eigenschappen die de bodem voor mens, plant en dier heeft kunnen zijn verminderd.</p> <p>Een overschrijding van de interventiewaarde betekent niet per definitie dat er risico's zijn. Per locatie zullen de eventuele risico's (aanvaardbaar risiconiveau) moeten worden vastgesteld. Deze zijn afhankelijk van de functie (ARN). In zijn algemeenheid kan gesteld worden dat voor de diffuse verontreinigingen er geen risico's zijn voor de functie wonen met tuin. De overschrijding van de I-waarde betreft mogelijk slecht ? (klein) deel van de onderzoekslocatie en hoeft daarmee niet de gemiddelde verontreinigings-situatie van deze locatie te betreffen. Als in meer dan 25 m3 grond of meer dan 1000 m3 grondwater concentraties boven de I-waarde zijn gemeten dan is het volgen van een Wet BodemBeschermingprocedure (Wbb) verplicht in nieuwe situaties, zoals de aanvraag van een bouwvergunning, bestemmingsplanwijziging/functiewijziging, Wet milieubeheer vergunning of bij meer dan 25 m3 grondverzet. Het kan dan zo zijn dat er wel een Wbb-procedure gevolgd moet worden maar er toch geen sanering plaatsvindt op basis van aanvaardbaar risiconiveau en achtergrondwaarden.</p>
Onbekend	Niet van toepassing / Gebruikte code is geen officiële benaming / niet onderzocht dan wel geen informatie voorhanden in het gemeentelijk systeem Voor een verdere toelichting van de omschrijvingen zie de bijlage.

Bijlage

46974_Bestemmingsplan_Noordeinde 40.pdf

Artikel 10 Horeca

10.1 Bestemmingsomschrijving

De voor 'horeca' aangewezen gronden zijn bestemd voor:

- a. gebouwen ten behoeve van:
 1. horecabedrijven categorie I en III, ter plaatse van de aanduiding 'horeca van categorie I';
 2. horecabedrijven categorie I, II en III, ter plaatse van de aanduiding 'horeca tot en met horecacategorie II';
 3. een slijterij, ter plaatse van de aanduiding 'detailhandel';
 4. een bedrijf dat is genoemd in bijlage 1 onder de categorieën 1 en 2, ter plaatse van de aanduiding 'bedrijf';
- b. bedrijfswoningen en bijbehorende bouwwerken bij bedrijfswoningen al dan niet in combinatie met ruimte voor:
 1. beroepsuitoefening aan huis c.q. kleinschalige bedrijfsmatige activiteiten;
 2. mantelzorg;
 3. kleinschalig toeristisch overnachten;

ter plaatse van de aanduiding 'bedrijfswoning';
en mede bestemd voor:

- c. het tegengaan van een te hoge geluidbelasting op geluidsgevoelige objecten, ter plaatse van de gebiedsaanduiding 'geluidzone - industrie';

met daaraan ondergeschikt:

- d. kleinschalige duurzame energiewinning;
- e. wegen en paden;
- f. water;
- g. stallingsruimte voor fietsen;

met de daarbijbehorende:

- h. tuinen, erven en terreinen;
- i. parkeervoorzieningen;
- j. terrassen;
- k. andere bouwwerken.

10.2 Bouwregels

Deze bouwregels zijn eveneens van toepassing voor functies die na afwijken van de gebruiksregels binnen de bestemming zijn toegelaten.

10.2.1 Gebouwen en overkappingen

Voor het bouwen van gebouwen en overkappingen geldt:

- a. een gebouw wordt gebouwd ter plaatse van de aanduiding 'bouwvlak';
- b. bedrijfswoningen worden uitsluitend gebouwd ter plaatse van de aanduiding 'bedrijfswoning';
- c. het aantal bedrijfswoningen bedraagt ten hoogste één per bedrijf;
- d. de goot- en bouwhoogte van een gebouw of overkapping bedragen ten hoogste de ter plaatse van de aanduiding 'maximale goot- en bouwhoogte (m)' aangegeven goot- en bouwhoogte;
- e. in afwijking van het bepaalde onder a en d geldt voor bijbehorende bouwwerken en overkappingen bij een bedrijfswoning:
 1. bijbehorende bouwwerken worden tenminste 1,50 m achter de naar de weg(en) gekeerde gevel(s) van het hoofdgebouw dan wel het verlengde daarvan gebouwd;
 2. bijbehorende bouwwerken bij hoekwoningen met twee straatgevels worden uitsluitend op het zijerf gebouwd indien het zijerf grenst aan een ander zijerf, een voet- of fietspad, een parkeerplaats of een parkeerhaven;
 3. de gezamenlijke oppervlakte van de bijbehorende bouwwerken bedraagt bij hoofdgebouwen in meer dan één bouwlaag niet meer dan 40% van het erf, met een maximum van 50 m² per hoofdgebouw;
 4. de gezamenlijke oppervlakte van de bijbehorende bouwwerken bedraagt bij hoofdgebouwen in één bouwlaag niet meer dan 40% van het erf, met een maximum van 100 m² per hoofdgebouw;
- f. de goothoogte van vrijstaande bijbehorende bouwwerken bedraagt ten hoogste 3,00 m;

- g. de goothoogte van aangebouwde bijbehorende bouwwerken bedraagt ten hoogste de hoogte van de eerste bouwlaag van het hoofdgebouw;
- h. een vrijstaand bijbehorend bouwwerk wordt voorzien van een kap waarvan de dakhelling ten minste 30° en ten hoogste 60° bedraagt;
- i. in afwijking van het bepaalde onder a tot en met e geldt voor garageboxen:
 - 1. ter plaatse van de aanduiding 'garage' mogen uitsluitend garageboxen worden gebouwd;
 - 2. garageboxen worden uitsluitend gebouwd ter plaatse van de aanduiding 'garage';
 - 3. de bouwhoogte van een garagebox bedraagt ten hoogste de bestaande hoogte.

10.2.2 Andere bouwwerken

Voor het bouwen van andere bouwwerken geldt:

- a. er worden geen andere bouwwerken ten behoeve van de opwekking van windenergie, paardrijbakken, zwembaden en tennisbanen gebouwd;
- b. de bouwhoogte van erf- en terreinafscheidingen bedraagt ten hoogste 2,00 m, met dien verstande dat de bouwhoogte van erf- en terreinafscheidingen:
 - 1. op een afstand van 1,50 m achter de naar de weg gekeerde gevel(s) van het hoofdgebouw en het verlengde daarvan, en daarvoor ten hoogste 1,00 m bedraagt;
 - 2. van 2,00 m op de erf grens bij zijerven bij hoekpanden met twee straatniveaus uitsluitend is toegestaan wanneer de zijtuin grenst aan een voetpad, fietspad en/of parkeerplaats of -haven;
- c. de bouwhoogte van terrasschotten-/afscheidingen bedraagt ten hoogste 1,50 m;
- d. de bouwhoogte van vlaggenmasten bedraagt ten hoogste 6,00 m;
- e. de bouwhoogte van de overige andere bouwwerken, bedraagt ten hoogste 5,00 m.

10.3 Afwijken van de bouwregels

Met een omgevingsvergunning kan, mits geen onevenredige afbreuk wordt gedaan aan de cultuurhistorische en ruimtelijke waarden van het beschermd stadsgezicht, het straat- en bebouwingsbeeld, de woonsituatie en de milieusituatie, worden afgeweken van:

- a. het bepaalde in 10.2.1 onder b in die zin dat de goothoogte van een gebouw wordt vergroot tot ten hoogste 1,25 maal de voorgevelbreedte, mits:
 - 1. bij een gebouw met een nok evenwijdig aan de straat als richtlijn voor de voorgevelbreedte een gemiddelde wordt genomen van de gangbare erfbreedte in de omgeving van het betreffende gebouw;
 - 2. deze afwijking niet wordt toegepast bij rijks-, provinciale en gemeentelijke monumenten;
- b. van het bepaalde in 10.2.2 onder a in die zin dat zwembaden en/of tennisbanen worden toegestaan, mits tevens de in 10.5 bedoelde omgevingsvergunning is verleend.

10.4 Specifieke gebruiksregels

Tot een gebruik, strijdig met deze bestemming, wordt in ieder geval gerekend:

- a. het gebruik van de gronden en bouwwerken ten behoeve van bedrijven, anders dan horecabedrijven, de beroepsuitoefening aan huis c.q. kleinschalige bedrijfsmatige activiteiten, tenzij de gronden ter plaatse zijn voorzien van de aanduiding 'bedrijf';
- b. het gebruik van de gronden en bouwwerken ten behoeve van een kleinschalige toeristische overnachtingsmogelijkheid in een bedrijfswoning, zodanig dat de bedrijfsvloeroppervlakte meer bedraagt dan 30% van de totale gezamenlijke brutovloeroppervlakte van de bedrijfswoning en meer dan twee kamers worden gebruikt;
- c. het gebruik van vrijstaande bijbehorende bouwwerken voor bewoning en voor een beroepsuitoefening aan huis c.q. kleinschalige bedrijfsmatige activiteit, en/of een kleinschalige toeristische overnachtingsmogelijkheid;
- d. het gebruik van de gronden en bouwwerken ten behoeve van detailhandel, met uitzondering van:
 - 1. detailhandel ondergeschikt en ten dienste aan de horecafunctie;
 - 2. de gronden ter plaatse voorzien van de aanduiding 'detailhandel', in welk geval een slijterij is toegestaan;
- e. het opslaan en/of stallen van producten, materiaal, en naar de aard daarmee gelijk te stellen goederen buiten de bedrijfsgebouwen, anders dan ten behoeve van het op hetzelfde perceel gevestigde bedrijf en de op hetzelfde perceel uitgeoefende bedrijfsactiviteiten;
- f. het gebruik van de gronden ten behoeve van een paardrijbak, een zwembad en/of een tennisbaan.

10.5 Afwijken van de gebruiksregels

Met een omgevingsvergunning kan, mits geen onevenredige afbreuk wordt gedaan aan de cultuurhistorische en ruimtelijke waarden van het beschermd stadsgezicht, de woonsituatie, de verkeers- en parkeersituatie en de milieusituatie, worden afgeweken van:



- a. het bepaalde in 10.4 onder c in die zin dat bijbehorende bouwwerken bij een woning worden gebruikt voor mantelzorg, mits:
1. eerst alle mogelijkheden van de aangebouwde bijbehorende bouwwerken optimaal benut worden om met inwoning een oplossing te bieden aan tijdelijke huisvesting ten behoeve van mantelzorg;
 2. een dergelijke bewoning noodzakelijk is vanuit een ocpunt van mantelzorg;
 3. de mantelzorg geboden wordt in de bestaande bebouwing;
 4. de oppervlakte van de afhankelijke woonruimte beperkt blijft tot 60 m²;
 5. het bijbehorend bouwwerk ten behoeve van de mantelzorg een ruimtelijke eenheid vormt met de op hetzelfde perceel gesitueerde (bedrijfs)woning, waarbij de maximale afstand van de woning tot het bijbehorend bouwwerk 20,00 m bedraagt;
 6. dit geen onevenredige parkeerdruk met zich meebrengt;
 7. geen sprake is van onevenredige schade voor de aangrenzende bedrijven, in dié zin dat de bedrijven in hun ontwikkelingsmogelijkheden worden beperkt;
- b. het bepaalde in 10.4 onder f in die zin dat gronden worden gebruikt voor een zwembad of een tennisbaan, mits:
1. het zwembad of de tennisbaan wordt aangelegd op een afstand van ten hoogste 100 m uit de dichtstbijzijnde gevel van het woonhuis;
 2. het zwembad of de tennisbaan zoveel mogelijk recht achter de voorgevel van (het hoofd)gebouw(en) wordt gesitueerd;
 3. geen bouwwerken ten behoeve van verlichting bij een zwembad en/of een tennisbaan worden aangebracht.

Bijlage

46974_Plattegrond_Noordeinde 40_1.pdf



Begane grond

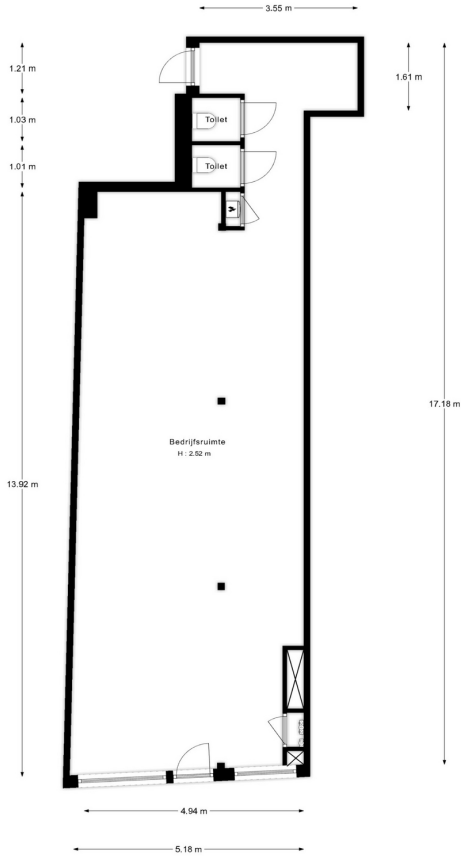

"De oppervlakte is met grootst mogelijke zorgvuldigheid gemeten.
echter biedt geen garantie en er kunnen geen rechten aan ontleend worden"
Van Rossumburg & Woning Diagnostic

Bijlage

46974_Bestemmingskaart_Noordeinde 40_1.pdf



Bestemmingsplan Monnickendam
Binnen de vesting 2013

Gemeente Waterland
Bestemmingsplan
onherroepelijk (vastgesteld 2014-05-15)

PLEKINFO DOCUMENTEN KENMERKEN

131094.2, 497033.7

- Enkelbestemming**
Horeca
- Dubbelbestemming**
Waarde - Archeologie 2
- Dubbelbestemming**
Waarde - Beschermd stadsgezicht
- Dubbelbestemming**
Waterstaat - Waterkering
- Bouwvlak**
- Functieaanduiding**
horeca van categorie i
- Maatvoering**
 - maximum bouwhoogte: 8 m
 - maximum goothoogte: 4,5 m
- Gebiedsaanduiding**
vrijwaringszone - dijk

Bijlage

46974_Woz aanslag Noordeinde 40, Monnickendam.pdf

Postbus 1000 1140 BA Monnickendam
Pierebaan 3 Monnickendam
(0299) 65 85 66

Bank : BNG
IBAN : NL18 BNGH 0285 1854 62
BIC : BNGH NL2G



Beseton Vastgoed B.V.
Postbus 36118
1020 MC Amsterdam

BETAALD PER BANK 30 mei 2026

Aanslag Gemeentelijke belasting

Door u te betalen

€ 954,00
Dagtekening
25-02-2026

Belastingjaar

2026
Aanslagnummer
100252416
Subjectnummer
5300

▶ U kunt dit bedrag
overmaken op
rekeningnummer
NL18 BNGH 0285 1854 62
Wilt u hierbij het
aanslagnummer vermelden

voor specificatie zie vervolgbld(en)



Scan om uw
betaling te starten

Op onderstaande data vervallen
de 2 betaaltermijnen:

31-03-2026
29-05-2026



Vragen over uw aanslagbiljet
T. (0299) 65 85 66
I. www.waterland.nl/belastingen

Specificatie

0100001102



Aanslag Gemeentelijke belasting

Gemeentelijke belasting	: 2026	Aanslagnummer	: 100252416
Dagtekening	: 25-02-2026	Bladnummer	: 1

Omschrijving	Belastingobject	Periode/tijdstip	Tarief	Bedrag
WOZ-Beschikking eigenaar	Noordeinde 40 Monnickendam Waardepeildatum 01-01-2025 WOZ-waarde: 251.000 euro.	01-01-2026 t/m 31-12-2026		
OZB eigenaar	Noordeinde 40 Monnickendam Economische waarde: 251.000 euro (niet-woning)	01-01-2026 t/m 31-12-2026	0,3803%	€ 954,00

Totaalbedrag

€ 954,00

Laatste blad

Bijlage

46974_Horecategorieën_Noordeinde 40.pdf

Categorale indeling

- Categorie 1: Lichte horeca / dagzaken:
 - automatiek
 - broodjeszaak
 - croissanterier
 - koffiebar
 - lunchroom
 - ijssalon
 - snackbar
 - tearoom
 - traiteur

Hierbij gaat het om winkelondersteunende horeca zonder alcoholvergunning

- Categorie 2: Horeca
 - hotel / motel / pension
 - bistro
 - brasserie
 - restaurant
 - eetcafé
 - cafetaria
 - shoarma / grillroom

met eventueel een bezorg- of afhaalservice (pizza, chinees)

Onder deze categorie vallen horeca-inrichtingen waarbij de exploitatie primair is gebaseerd op het verstrekken van maaltijden / eten. Allen hebben zij of een drank- en horecavergunning, zoals bistro, restaurant, eetcafé en/of zijn zij gedurende langere tijden geopend en hebben een verkeersaantrekkende werking, zoals shoarma- en pizzariazaken. Ook bedrijven en inrichtingen gericht op het verschaffen van logies, al dan niet in combinatie met het verstrekken van consumpties en/of dranken, vallen onder deze categorie.

- Categorie 3: Middelzware horeca:
 - (grand)café
 - bierhuis
 - biljartcentrum / snookercafé
 - proeflokaal

In deze categorie zitten de horecabedrijven waarbij de exploitatie primair is gericht op het verstrekken van dranken voor gebruik ter plaatse en die voor een goed functioneren ook een gedeelte van de nacht geopend zijn. Daardoor kunnen zij aanmerkelijke hinder voor de omgeving met zich meebrengen.

- Categorie 4: Zware horeca
 - Zalenverhuur / partycentrum (regelulier gebruik t.b.v. feesten, muziek, dansevenementen)
 - Dancing
 - Discotheek
 - Bar / nachtclub
 - Casino of amusementscentrum, met horeca

Met de zware horeca worden de zaken aangeduid die gelet op de vloeroppervlakte veel bezoekers trekken en waar geluid een belangrijk onderdeel is van de bedrijfsvoering. Het casino is ook bij deze categorie zware horeca geplaatst, gelet op de bijzondere wetgeving waarmee deze vorm van vrijetijdsbesteding te maken heeft. Als zodanig veroorzaakt deze categorie aanmerkelijke hinder voor de omgeving.

Bijlage

46974_Energielabel_Noordeinde 40.pdf

Energie label utiliteitsbouw

Registratienummer
419727528

Datum registratie
12-02-2025

Geldig tot
11-02-2035

Status
Definitief

Dit gebouw
heeft energielabel

A⁺



Isolatie

Gevels	■ ■ ■ + ++
Gevelpanelen	n.v.t.
Daken	■ ■ ■ + ++
Vloeren	- +/- + ++
Ramen	■ ■ ■ + ++
Buitendeuren	n.v.t.

Installaties

	Hoofdsysteem	
Verwarming	HR-107 ketel	Verbeteradvies
Warm water	Combiketel	
Ventilatie	Natuurlijke toevoer met mechanische afzuiging	Verbeteradvies
Koeling	Compressiekoeling	Verbeteradvies
Verlichting	12,0 W/m ² gemiddeld geïnstalleerd vermogen	
Zonnepanelen	Niet aanwezig	Verbeteradvies

Dit gebouw voldoet niet aan het niveau van de Renovatiestandaard

Dit gebouw wordt verwarmd via een aardgas aansluiting

Aandeel hernieuwbare energie

0,0 %

Over dit gebouw

Adres
Noordeinde 40
1141AN Monnickendam
BAG-ID: 0852010000009235

Bouwjaar
1964

Detailaanduiding

Compactheid
1,30

Gebruiksfunctie
100% Bijeenkomst

Gebruiksoppervlakte
83 m²

Opnamedetails

Naam
C. Belhaj

Examennummer
7205.2983.4945

Certificaathouder
Duurzaam Energieloket

Inschrijfnnummer
SKGIKOB 012214

KvK-nummer
65135121

Soort opname
Basisopname

Certificerende instelling
SKGIKOB



U kunt de geldigheid van dit energielabel verifiëren op www.ep-online.nl/ControlerenEchtheid.

Toelichting bij dit energielabel

Voor dit gebouw is het energielabel bepaald. Dit label geeft aan hoe energiezuinig het gebouw is. De energiezuinigheid wordt bepaald door de mate van isolatie en de energiezuinigheid van de installaties die nodig zijn voor verwarming, koeling, warm water, ventilatie, bevochtiging en verlichting. Ook de eventuele opbrengst van zonnepanelen wordt meegenomen in de berekening van het energielabel.

Hoe minder fossiele energie een gebouw gebruikt, hoe beter het energielabel. Hierbij is G het slechtste energielabel en A⁺⁺⁺⁺ het beste energielabel. Fossiele energie komt van kolen, olie en aardgas. **Dit gebouw gebruikt 166,77 kWh/m² fossiele energie per jaar. Dit komt overeen met 34,02 kg CO₂/m² per jaar.** De hoeveelheid fossiele energie die dit gebouw gebruikt, hangt af van de isolatie, de aanwezige installaties en de compactheid van het gebouw. Hoe compacter een gebouw is, des te lager is de waarde voor de compactheid. Een compact gebouw heeft relatief weinig buitenmuren en verliest daardoor minder energie. Het gebruik van hernieuwbare energie – denk aan zonnepanelen, zonneboilers en warmtepompen – vermindert ook de hoeveelheid fossiele energie. Voldoen aan de Renovatiestandaard is nodig voor de transitie naar een duurzame gebouwde omgeving tot 2050. Heeft het gebouw nog een aardgas aansluiting, houd er dan rekening mee dat u in de toekomst vermoedelijk zal moeten overgaan op een duurzamer alternatief. Op dit energielabel vindt u adviezen hoe u dit kunt doen.

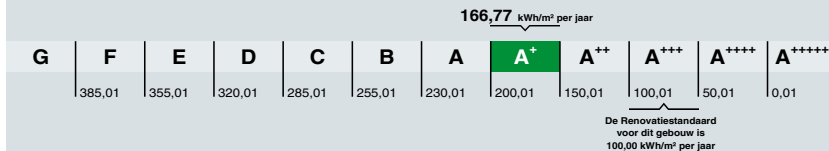

Hoe is het energielabel berekend? Hierbij is uitgegaan van een gemiddeld gebruik en het gemiddelde Nederlandse klimaat.

Het energiegebruik voor apparatuur – zoals computers en procesinstallaties – is niet meegenomen in de berekening. Dit omdat het energielabel alleen gaat over hoe energiezuinig het gebouw zelf is. Daarom is het energiegebruik op het energielabel niet hetzelfde als het elektriciteitsverbruik op de energierekening.

Voldoet aan de Renovatiestandaard?

nee ja

De Renovatiestandaard is een grens aan de maximale hoeveelheid fossiele energie die in het gebouw gebruikt mag worden. **Het fossiele energiegebruik van dit gebouw is 166,77 kWh per vierkante meter gebruiksoppervlakte per jaar.** Bij een fossiel energiegebruik van maximaal 100,00 kWh per vierkante meter gebruiksoppervlakte per jaar voldoet dit gebouw aan de Renovatiestandaard. Meer informatie over de Renovatiestandaard vindt u op www.rvo.nl.

Aandeel hernieuwbare energie

Het aandeel hernieuwbare energie van dit gebouw is 0,0%. Hernieuwbare energie is afkomstig uit zon, biomassa, buitenlucht en bodem. Zonnepanelen, zonneboilers, warmtepompen en biomassaketels vergroten het aandeel hernieuwbare energie.

Energiebehoefte

De energiebehoefte is de hoeveelheid energie die het gebouw nodig heeft om te verwarmen en koelen. Hierbij wordt uitgegaan van een standaard ventilatiesysteem. Betere isolatie en het dichten van kieren verlagen deze energiebehoefte. **De energiebehoefte van dit gebouw is 68,53 kWh per vierkante meter gebruiksoppervlakte.**

Kenmerken en maatregelen

Op de voorkant van dit energie label staat een samenvatting van de belangrijkste energetische kenmerken van dit gebouw. Wilt u een gedetailleerder overzicht van deze kenmerken? Dit kunt u opvragen bij uw energieprestatie-adviseur.

Op basis van de energetische kenmerken van het gebouw is een aantal mogelijke maatregelen bepaald. Hiermee kunt u de energieprestatie van het gebouw verbeteren. Let op: het gaat om mogelijke kosteneffectieve maatregelen. Of deze maatregelen daadwerkelijk verantwoord toegepast kunnen worden – uit oogpunt van bijvoorbeeld binnenklimaat, comfort, gezondheid, technische haalbaarheid en kosteneffectiviteit – is afhankelijk van de specifieke eigenschappen van het gebouw. Een expert kan u hier over adviseren. Daarnaast helpt de expert u om maatregelen te laten passen in de meerjaren onderhoudsplanning. Hierbij is een algemeen aandachtspunt dat u vaak ook veel energiewinst haalt uit het correct inregelen, gebruiken en onderhouden van het gebouw en installaties. Dit zorgt naast een lager energiegebruik ook voor een gezond en comfortabel binnenklimaat.

Let op: energiebesparing kan wettelijk verplicht zijn. Op www.rvo.nl/bouwen-wonen vindt u informatie over deze verplichtingen. Ook vindt u hier meer informatie over subsidies en financieringsmogelijkheden. Tot slot staan er praktijkvoorbeelden en tips hoe u aan de slag gaat met het verbeteren van het gebouw.

Isolatie

Een gebouw verliest minder warmte wanneer u het goed isoleert. Ook bespaart u op de energiekosten en vermindert u de uitstoot van het broeikasgas CO₂. Daarnaast verhoogt een goede isolatie het comfort in het gebouw. Het gebouw is gelijkmatiger warm doordat muren en ramen minder kou afgeven. Is het gebouw (gedeeltelijk) niet geïsoleerd? Dan vindt u hieronder een aantal adviezen waarmee u de isolatie van het gebouw verbetert.

Vloerisolatie

In dit gebouw is (een deel van) de vloeren nog niet geïsoleerd. Hierbij kan het – naast begane grondvloeren – ook gaan om vloeren boven een onderdoorgang. De isolatiewaarde van vloeren wordt uitgedrukt in een R_t-waarde. Hoe hoger de R_t-waarde, hoe beter de isolatiewaarde.

Bij sommige vloeren kunt u de onderzijde isoleren. Bijvoorbeeld bij een vloer boven een kelder, een kruipruimte (met een vrije ruimte onder de balken van minimaal 35 cm) of een vloer boven een onderdoorgang. Bij de kruipruimte is het verstandig om de bodem af te dekken met een kunststof folie. Zo voorkomt u dat isolatiemateriaalvochtig wordt. Bij vloeren op de volle grond of boven een lage kruipruimte kunt u de bodem of de bovenzijde van de begane grondvloer isoleren. Een vloer wordt hoogstwaarschijnlijk maar één keer grondig gerenoveerd. Isoleer daarom meteen goed.

LET OP!

Besteed speciale aandacht aan kierdichting en ventilatie bij het isoleren van een gebouw

Om de overstap te kunnen maken naar duurzame aardgasvrije warmtevoorzieningen, zoals bijvoorbeeld een warmtepomp, moet het gebouw niet alleen goed geïsoleerd zijn, maar moet ook de luchtdichtheid van het gebouw in orde zijn. De luchtdichtheid wordt bepaald door kieren en naden in het gebouw. Deze kieren en naden kunnen zitten bij de aansluiting van de ramen op de gevel, of bij de aansluiting van het dak op de gevel. Bij het verbeteren van de isolatie van vloeren, gevels, daken, ramen, deuren en/of panelen is het belangrijk dat al deze onderdelen goed luchtdicht op elkaar aansluiten. Dit voorkomt warmteverlies en onaangename tocht.

Als u kieren en naden dicht, komt er geen lucht van buiten meer het gebouw in. Dat voorkomt tocht. Maar het gebouw moet wel (op een gecontroleerde manier) frisse lucht binnen krijgen. Ventilatie is belangrijk voor de gezondheid en voorkomt vochtproblemen. Besteed bij de verbetering van de isolatie – en met name bij het dichten van naden en kieren – ook aandacht aan voldoende ventilatie. Laat u hierover informeren door een expert.

Installaties

Naast het isoleren van het gebouw, is het belangrijk dat u aandacht besteedt aan de installaties. Met energiezuinige installaties of installaties die hernieuwbare energie gebruiken, gebruikt het gebouw minder fossiele energie en stoot ook minder CO₂ uit. Als er op dit punt nog verbetering in dit gebouw mogelijk is, dan vindt u hieronder een aantal adviezen waarmee u de energieprestatie van dit gebouw kunt verbeteren.

Energiezuinig verwarmingstoestel

Is de verwarmingsinstallatie aan vervanging toe? Dan kunt u het beste kiezen voor een energiezuinig en duurzaam systeem. Hieronder staan een aantal voorbeelden van energiezuinige systemen, ze variëren in hoe ze gebruik maken van duurzame energiebronnen. Elektriciteit als energiedrager is op dit moment ten dele duurzaam (een mix van groen en grijs), maar is op termijn duurzamer te maken.

Hybride warmtepomp

Wilt u het gebouw verwarmen met minder aardgas, maar is het gebouw nog niet geschikt om volledig over te stappen op lage temperatuurverwarming? Dan is een hybride warmtepompsysteem een goede (tussen)oplossing. Dit systeem bestaat uit een (bestaande) CV-ketel op aardgas en een warmtepomp op elektriciteit. De warmtepomp zorgt meestal voor warmte in het gebouw. Alleen als het buiten erg koud is, helpt de CV-ketel mee.

Warmtepomp

Met een volledig elektrische warmtepomp heeft u geen aardgas aansluiting meer nodig voor verwarming van het gebouw. Warmtepompen halen warmte uit bronnen zoals lucht, bodem, oppervlaktewater of grondwater. Een warmtepomp werkt met een lage verwarmings temperatuur. Daarom is dit systeem alleen geschikt voor goed geïsoleerde gebouwen.

Warmtenet

Nog een alternatief voor verwarming zonder aardgas is een warmtenet. Dit heet ook wel stadsverwarming. Bij dit systeem wordt er direct warmte geleverd aan het gebouw. Door buizen die onder de grond liggen, gaat het warme water naar de gebouwen, waar het via een warmtewisselaar gebruikt wordt voor verwarming. Het afgekoelde water gaat weer terug naar de verwarmingscentrale, die het dan weer opwarmt. Hier wordt warmte gemaakt van overgebleven warmte van industrieën, afvalverbranding en afvalwater, biomassa, geothermie of oppervlaktewater. De warmte die aan het gebouw geleverd wordt kan van een hoge of een lage temperatuur zijn, dat verschilt per warmtenet. Als het warmtenet warmte van een lage temperatuur levert, dan is het van belang dat het gebouw goed geïsoleerd is, en dat de radiatoren, convectoren en/of vloerverwarming geschikt zijn voor verwarmingswater met een lage temperatuur. Liggen er al warmtenetten in de buurt? Of zijn er plannen om deze in de toekomst aan te leggen? Overweeg dan om op dat net aan te sluiten. In afwachting van de definitieve plannen kunt u al wel aan de slag met het verbeteren van de isolatie en de overige installaties in het gebouw.

Energie-efficiënt ventilatiesysteem

Ventilatie van een gebouw is nodig voor een gezond binnenklimaat, maar kost ook energie. Het is daarom verstandig om te zorgen voor een ventilatiesysteem dat voldoende ventileert én energiezuinig is. Hieronder vindt u voorbeelden van dergelijke systemen.

Ventilatie met warmterugwinning

De meeste utiliteitsgebouwen hebben een balansventilatiesysteem. Hierbij stuurt een luchtbehandelingskast verse ventilatielucht via kanalen en roosters door het gebouw. Andere kanalen zuigen de gebruikte lucht af en blazen het naar buiten. Deze lucht bevat nog veel warmte. Een warmterugwinunit kan deze warmte aan nieuwe lucht toevoegen, wat energie bespaart.

Vraaggestuurde ventilatie

Een vraaggestuurd ventilatiesysteem kijkt naar hoe ruimtes gebruikt worden en bepaalt zo hoeveel lucht er door het gebouw stroomt. CO₂ sensoren in het gebouw meten continu de luchtkwaliteit. Zo bepaalt het systeem hoeveel lucht er toe- en afgevoerd moet worden. De ruimtes zijn zo altijd voldoende geventileerd. Is er niemand aanwezig? Dan schakelt het systeem naar een lagere stand, wat het energiegebruik verlaagt.

Efficiënt koelsysteem

Gebouwen koelen kost energie. U kunt het energiegebruik beperken door te voorkomen dat het gebouw veel opwarmt en door te kiezen voor een energiezuinig(er) koelsysteem. Deze tips kunnen u helpen:

- Houd de warmte in de zomer goed buiten. Gebruik hiervoor (buiten)zonwering, zonwerende beglazing, overstekken en isolatie van het gebouw.
- Ventileer het gebouw tijdens de zomermacht. Zo koelt u het gebouw 's nachts af, zodat het gebouw in de ochtend koel is. De koeling kan dan ook later aan.
- Vervangt u de (compressie)koelmachine? Dan kunt u overwegen om over te stappen naar een systeem dat vrije koeling gebruikt. Bijvoorbeeld koudeopslag in de bodem. In steeds meer gebieden in Nederland ligt een collectief koudenet. Dit kan ook een interessante optie zijn in plaats van een compressiekoelmachine.

Zonnepanelen voor elektriciteitsopwekking

Zonnepanelen - ook wel PV panelen genoemd - zetten de energie van de zon om in elektriciteit. Een PV-systeem bestaat uit zonnepanelen en een omvormer. De panelen kunnen op platte of schuine daken staan, en steeds vaker komen ook systemen voor met gevel PV-panelen. Plaats de panelen bij voorkeur op het zuiden, zodat ze zo veel mogelijk zonlicht opvangen. Maar ook met een andere oriëntatie is een goede opbrengst te halen. Zorg dat de panelen niet (gedeeltelijk) in de schaduw staan, dan loopt de opbrengst terug.

Twijfels of klachten?

Bent u eigenaar van het gebouw? Neem dan eerst contact op met de energieadviseur als u het niet eens bent met uw energielabel.

U kunt dan uitleggen waarom u het niet eens bent met uw energielabel. Mogelijk krijgt u een nieuwe opname of wijziging in de bestaande opname. Komt u er met uw energieadviseur niet uit? Neem dan contact op met de certificaathouder die het label geregistreerd heeft.

De naam van de certificaathouder staat op het energielabel.

Vindt u dat de certificaathouder uw melding niet goed afhandelt? Neem dan contact op met de certificerende instelling.

Deze instelling controleert de certificaathouder. De naam vindt u ook op het energielabel.

Bent u huurder van het gebouw? Twijfelt u als huurder of het geregistreerde energielabel wel klopt? Neem dan contact op met de verhuurder.

De verhuurder kan dan contact opnemen met de certificaathouder om de melding te behandelen.

Meer Informatie

Dit energielabel is afgegeven door Rijksdienst voor Ondernemend Nederland. Dit energielabel kunt u altijd verifiëren op www.ep-online.nl.

De genoemde besparingsmogelijkheden zijn maatregelen die op dit moment in de meeste gevallen kosteneffectief zijn, of dit binnen de geldigheidsduur van het energielabel kunnen worden. Op www.rvo.nl/bouwen-wonen kunt u een indicatie krijgen hoeveel bovenstaande maatregelen kosten en wat zij u opleveren aan energiebesparing. Of de genoemde maatregelen daadwerkelijk verantwoord toegepast kunnen worden uit oogpunt van bijvoorbeeld comfort, gezondheid, kosten e.d., is afhankelijk van de huidige specifieke eigenschappen van het gebouw. Er kunnen daarom geen rechten worden ontleend aan deze informatie. U wordt altijd geadviseerd om hiervoor professioneel advies in te winnen.

Dit document is digitaal ondertekend. U kunt de echtheid van het document controleren. Hoe dat in zijn werk gaat leest u op www.ep-online.nl/ControlerenEchtheid.

Bijlage

46974_Begroting 2025_VvE_Noordeinde 40.pdf



Maan
VvE Advies en Beheer

**VvE Noordeinde 40, 40A en 40B te Monnickendam
Begrooting 2025**

	Begroot 2025
1 Bestuurskosten (vergader, bank)	€ 300,00
2 Beheerkosten (incl 21% BTW)	€ 1.000,00
3 Verzekering (opstal/ aansprakelijkheids/ bestuursaansprakelijkheid)	€ 1.500,00
4 Onderhoud gebouw / terrein (Jaarlijks onderhoud terrein, dak, gevels)	€ 500,00
5 Reserve Fonds (reservering groot onderhoud gebouw)	€ 3.360,00
TOTAAL	€ 6.660,00

Voorschot bijdrage

	Naam		Totaal per jaar	Totaal per maand
1	Eigenaar 1		€ 2.220,00	€ 185,00
2	Eigenaar 2		€ 2.220,00	€ 185,00
3	Eigenaar 3		€ 2.220,00	€ 185,00
	TOTAAL		€ 6.660,00	€ 555,00

Bijzondere voorwaarden

voorwaarde_46974.pdf

260602.1-1/JJO

**BIJZONDERE VEILINGVOORWAARDEN,
PROCES-VERBAAL VAN VRIJWILLIGE VEILING
NOORDEINDE 40 TE MONNICKENDAM**

Heden, negenentwintig juni tweeduizend zesentwintig, is voor mij, mr. Johannes Hermanus Frederik van Overbeek, notaris te Amsterdam, verschenen: mevrouw Carmen Elisabeth Kloosterhuis, te dezer zake kantoorkiezende te 1025 WP Amsterdam, Buikslotermeerplein 406, geboren te Purmerend op zes april negentienhonderdvierennegentig, te dezen handelend als schriftelijk gevolmachtigde, blijkens een onderhandse akte van volmacht welke aan deze akte is gehecht, van:

de besloten vennootschap met beperkte aansprakelijkheid: **BESETON VASTGOED B.V.**, gevestigd te Amsterdam, kantoorhoudende te (1043 EJ) Amsterdam, Teleportboulevard 130, ingeschreven in het handelsregister bij de Kamer van Koophandel onder nummer: 58949380;

Beseton Vastgoed B.V. voornoemd hierna te noemen: "verkoper".

De comparant, handelend als voormeld, verklaarde over te willen gaan tot de openbare verkoop van het hierna te omschrijven registergoed, zulks onder de hierna volgende voorwaarden, welke (ondermeer) te mijnen kantore ter inzage hebben gelegen.

OMSCHRIJVING TE VEILEN OBJECT

het appartementsrecht, rechtgevend op het uitsluitend gebruik van de bedrijfsruimte, gelegen op de begane grond van het gebouw en verder toebehoren, **plaatselijk bekend Noordeinde 40, 1141 AN Monnickendam, kadastraal bekend gemeente Monnickendam, sectie A, complexaanduiding 4012-A, appartementsindex 1**, uitmakende het één/derde (1/3de) onverdeeld aandeel in de gemeenschap, bestaande uit de percelen grond, kadastraal bekend gemeente Monnickendam sectie A nummers

- 2670, groot één are en achtentwintig centiare; en
- 1313, groot één are en tweeëntwintig centiare,

met het op die percelen gesitueerde appartementengebouw bestaande uit een bedrijfsruimte met een daarboven gelegen woning alsmede en een achter die bedrijfsruimte gelegen woning, plaatselijk bekend te 1141 AN Monnickendam als Noordeinde 40, 40A en 40B, hierna te noemen: "het registergoed".

VOORGAANDE TITEL

Verkoper verkreeg de eigendom van het registergoed in ongesplitste toestand, met een ander registergoed, door de inschrijving ten kantore van de Dienst voor het kadaster en de openbare registers op zestien februari tweeduizend eenentwintig in register Hypotheken 4 in deel 80618, nummer 67 van een afschrift van een akte van levering, houdende kwijting voor de betaling van de koopprijs, op vijftien februari tweeduizend eenentwintig voor mr. E. Schot, notaris te Amsterdam verleden.

Verkoper heeft vervolgens het hiervoor vermeldde gebouw met bijbehorende grond gesplitst in appartementsrechten waaronder begepen het verkochte, blijkens akte van splitsing in appartementsrechten op eenentwintig november tweeduizend vierentwintig verleden voor mr. L.J.J. van der Kloes, notaris te Amsterdam, bij afschrift ingeschreven in voormelde openbare registers op tweeëntwintig november tweeduizend vierentwintig in register Hypotheken 4, deel 89949, nummer 125, mede in verband met een akte van proces verbaal van verbetering op vierentwintig december tweeduizend vierentwintig verleden voor genoemde notaris Van der Kloes, bij afschrift ingeschreven in voormelde openbare registers op zevenentwintig december tweeduizend vierentwintig in register Hypotheken 4, deel 90250, nummer 25.

VOLMACHT

Blijkende van gemelde volmachtgeving uit een onderhandse akte van volmacht welke aan deze akte is gehecht.

VEILINGVOORWAARDEN

De comparant, handelend als voormeld, heeft mij, notaris, verzocht alsnu te

dezer plaatse, na (eventuele) aankondiging in een/de plaatselijke dagbla(a)d(en), via internet en bij (eventuele) bijjetten, over te gaan tot de openbare verkoop van het hiervoor omschreven registergoed, zulks onder de Algemene Voorwaarden Vrijwillige Veilingen 2018, hierna te noemen: "AVVV 2018", vastgesteld bij akte op negenentwintig december tweeduizend zeventien verleden, bij afschrift ingeschreven in voormelde Openbare Registers op diezelfde dag in register 4 in deel 72327 nummer 52, voorzoveel die voorwaarden toepassing kunnen vinden naast en in verband met de navolgende

BIJZONDERE BEPALINGEN:

GEBRUIK

Het registergoed wordt op de dag van de betaling van de kooppenningen en het verder verschuldigde vrij van huur en ieder anders gebruiksrecht en aanspraken wegens huurbescherming, leeg en ontruimd, geleverd.

Het registergoed wordt casco opgeleverd, maar inclusief cv-installatie, aansluitingen en een airco.

LASTEN

Aan lasten is door de eigenaar over het jaar tweeduizend zesentwintig verschuldigd:

- onroerende zaak belasting: negenhonderd vierenvijftig euro (€ 954,00);
- rioolrecht: tweehonderd drie euro en eenendertig cent (€ 203,31);
- waterschapslasten: vijfennegentig euro en dertig cent (€ 95,30);
- bijdrage servicekosten vereniging van eigenaars éénhonderd vijftachtig euro (€ 185,00) per maand.

Deze opgave van de lasten wordt door verkoper niet gegarandeerd.

RECHTSGEDING

Met betrekking tot het registergoed lopen geen rechtsgedingen.

ONTEIGENING

Er is met betrekking tot het registergoed geen onteigening aangezegd en geen voornemen tot onteigening bekend.

VERREKENING BATEN EN LASTEN

De baten en lasten zijn vanaf de betaling der kooppenningen en hetgeen verder

terzake verschuldigd is voor rekening van de koper.

GARANTIES

Verkoper aanvaardt geen enkele aansprakelijkheid terzake het door hem meegedeelde dan wel ten aanzien waarvan mededeling achterwege is gebleven. Ten deze wordt ook verwezen naar de hierna te noemen "as is, where is" clause.

Verkoper staat uitsluitend in voor zijn bevoegdheid tot verkoop en levering van het registergoed.

Behoudens ten aanzien van zijn even vermelde bevoegdheid tot verkoop en levering verstrekt verkoper geen enkele garantie.

VERZEKERING

Het registergoed is verzekerd bij een solide verzekeraar voor voldoende.

RISICO

Het registergoed is voor risico van de koper vanaf de dag waarop de koopprijs moet worden voldaan.

AANSCHRIJVINGEN

Blijkens de elektronische eigendomsinformatie verstrekt door het Kadaster op veertien juni tweeduizend zesentwintig zijn er geen (voor)aanschrijving(en) als bedoeld in artikel 15 lid 2 sub a. van de AVVV 2018 bekend.

Verkoper neemt ten aanzien van eventuele van overheidswege voorgeschreven en/of eventuele nog voor te schrijven voorzieningen generlei aansprakelijkheid op zich en aanvaardt geen aansprakelijkheid voor de verkregen informatie.

MILIEU

Met betrekking tot het registergoed verklaart verkoper dat:

- het hem niet bekend is dat er feiten zijn, waaruit blijkt dat het verkochte in zodanige mate is verontreinigd met giftige, chemische en/of andere (gevaarlijke) stoffen, zodat het aannemelijk is dat deze verontreiniging ingevolge de thans geldende milieuwetgeving en/of milieurechtspraak aanleiding zou geven tot sanering of tot het nemen van andere maatregelen;
- het hem voorts niet bekend is dat zich in het verkochte (ondergrondse)

opslagtanks bevinden;

- het hem niet bekend is dat zich in het verkochte asbesthoudende of andere voor de gezondheid schadelijke materialen bevinden.

Verkoper aanvaardt in verband met het hiervoor door hem meegedeelde generlei aansprakelijkheid en koper vrijwaart door aankoop van het registergoed verkoper dienaangaande.

PUBLIEKRECHTELIJKE BEPERKINGEN

Blijkens de elektronische eigendomsinformatie verstrekt door het Kadaster op veertien juni tweeduizend zesentwintig zijn er geen publiekrechtelijke beperkingen bekend.

BESCHERMD STADSGEZICHT

Het registergoed is gelegen in een gebied dat is aangewezen tot beschermd stadsgezicht.

MONUMENT

Het registergoed is heden niet opgenomen in een (lopende adviesaanvraag voor) aanwijzing, aanwijzingsbesluit dan wel registerinschrijving:

1. als beschermd monument in de zin van de Erfgoedwet;
2. door de gemeente of provincie als beschermd monument.

ENERGIELABEL

Verkoper beschikt ten aanzien van het registergoed over een energielabel dan wel een gelijkwaardig document als bedoeld in afdeling 6.4 van het Besluit bouwwerken leefomgeving, welke Verkoper uiterlijk op de dag waarop de koopprijs moet worden voldaan, aan koper zal overhandigen.

KWALITATIEVE VERPLICHTINGEN, ERFDIENSTBAARHEDEN, OVERIGE LASTEN EN BEPERKINGEN

Ten aanzien van het registergoed zijn er geen bijzondere lasten en beperkingen van civielrechtelijke aard bekend.

MODELREGLEMENT/AKTE VAN SPLITSING

Te dezen wordt verwezen naar de bepalingen die zijn opgenomen in voormelde akte van splitsing in appartementsrechten op eenentwintig november tweeduizend vierentwintig verleden voor genoemde notaris Van der Kloes, en het

daarin van toepassing verklaarde modelreglement, welke bepalingen, evenals de verdere inhoud van de akte van splitsing en een eventueel huishoudelijk reglement, mede verbindend zijn voor een koper.

VERENIGING VAN EIGENAARS

Door ondertekening van het proces-verbaal van veiling danwel de akte de command aanvaardt een koper ermee bekend te zijn van rechtswege lid te zullen worden van de vereniging van eigenaars van het appartementengebouw waar het verkochte deel van uitmaakt en aanvaardt koper zich te moeten houden aan het gestelde in de akte van splitsing, het toepasselijke splitsingsreglement en een eventueel bestaand huishoudelijk reglement.

DIVERSE CLAUSULES

Ouderdomsclausule

Door ondertekening van het proces-verbaal van veiling danwel de akte de command aanvaardt een koper dat het registergoed oude gebouwen betreffen, hetgeen betekent dat de eisen die aan de (bouw)kwaliteit gesteld mogen worden in het algemeen (aanzienlijk) lager liggen dan bij nieuwe(re) gebouwen. Tenzij verkoper de kwaliteit gegarandeerd heeft, staat hij niet in voor de kwaliteit van (onder andere) de fundering, de vloeren, het dak, de leidingen voor elektriciteit, water en gas, de riolering, de muren en gevels, de schoorstenen, de goten, het houtwerk van kozijnen, ramen en deuren met hang- en sluitwerk en de beglazing, de afwezigheid van enig ongedierte casu quo schimmels (houtworm, boktor, zwam, enzovoorts) alsmede de afwezigheid van doorslaand en/of optrekkend vocht. In dit kader komen dergelijke eigenschappen, zichtbare en onzichtbare gebreken voor rekening en risico van koper.

Asbestclausule

Door ondertekening van het proces-verbaal van veiling danwel de akte de command aanvaardt verklaart koper ermee bekend te zijn dat het ten tijde van de bouw casu quo verbouwing van het registergoed normale praktijk was asbest casu quo asbesthoudende materialen in de bouw te verwerken. Koper aanvaardt daarmee uitdrukkelijk de eventuele aanwezigheid van asbest casu quo asbesthoudende materialen in het destbetreffende gebouw - waar het

registergoed deel van uitmaakt -. Koper is ermee bekend dat op grond van milieuwetgeving speciale maatregelen getroffen dienen te worden voor de verwijdering en afvoer van asbest casu quo asbesthoudende materialen en dat daaraan extra kosten verbonden zijn. Koper kan na ondertekening van het proces-verbaal van veiling danwel de akte de command verkoper daarop nimmer aanspreken en vrijwaart daarmee verkoper voor alle mogelijke aanspraken die uit de aanwezigheid en/of verwijdering en afvoer van asbest casu quo asbesthoudende materialen kunnen voortvloeien.

Beleggingsclausule

Door ondertekening van het proces-verbaal van veiling danwel de akte de command verklaart koper ermee bekend te zijn dat dat verkoper het registergoed nooit zelf feitelijk heeft gebruikt en dat hij derhalve koper niet heeft kunnen informeren over eigenschappen casu quo gebreken aan het registergoed casu quo aan het betreffende gebouw - waar het registergoed deel van uitmaakt - waarvan hij op de hoogte zou zijn geweest als hij daarvan zelf feitelijk het gebruik had gehad. In dit kader komen dergelijke eigenschappen casu quo gebreken voor rekening en risico van koper.

"As is where is" clausule

De feitelijke levering (aflevering) van het registergoed aan koper zal geschieden in de staat waarin het zich bij het ondertekenen van het proces verbaal van veiling bevindt ("as is where is"), met welke staat koper verklaart afdoende bekend te zijn. Koper aanvaardt bij het tekenen van het proces verbaal van veiling danwel de akte de command alle aan het registergoed verbonden zichtbare en onzichtbare gebreken.

Partijen sluiten het bepaalde in artikel 7:17 BW uitdrukkelijk uit. Koper vrijwaart door ondertekening van het proces verbaal van veiling danwel de akte de command verkoper voor alle eventueel later te blijken (onzichtbare) gebreken, zowel van bouwkundige, milieukundige, technische, feitelijke en/of juridische aard.

Loodclausule

Partijen verklaren ermee bekend te zijn dat ten tijde van de bouw casu quo

renovatie van het Verkochte het normaal was lood casu quo loodhoudende materialen in de bouw te verwerken. Het is Verkoper niet bekend dat in het Verkochte meer loodhoudende materialen zijn verwerkt dan algemeen gebruikelijk ten tijde van de bouw casu quo renovatie van het registergoed. Indien deze materialen in het Verkochte aanwezig zijn, wordt dat door koper aanvaard.

Legitimatie-/informatieplicht. Bewijs van goegedheid

Artikel 14 AVVV 2018 komt te luiden als volgt:

1. De bieder, koper, de vertegenwoordigde en alle anderen die aan de biedingen deelnemen, niet zijnde NVM-makelaar, lid van de MVA, zijn verplicht zich desgevraagd tegenover de notaris te legitimeren en - indien de bieder/koper een rechtspersoon is - aan de notaris over te leggen een recent uittreksel uit het handelsregister, vermeldende de juiste naam van de rechtspersoon alsmede de bevoegdheid van degene die de rechtspersoon vertegenwoordigt, alsmede al die informatie te verstrekken die nodig is of zal zijn:

- (i) om te kunnen nagaan of de desbetreffende persoon in staat is tot nakoming van al zijn betalingsverplichtingen uit hoofde van de reeds gesloten of nog te sluiten koopovereenkomst met betrekking tot het registergoed ("de goegedheid"); en
- (ii) om op verzoek van verkoper na te gaan of er (wettelijke) bezwaren zijn tegen verkoop en/of levering van het registergoed aan de desbetreffende persoon. Iedere bieder, de koper en vertegenwoordigde verleent toestemming aan de notaris die informatie te delen met de Verkoper.

Indien de bieder, niet zijnde NVM-makelaar, lid van de MVA, het bod uitbrengt namens een Nederlandse rechtspersoon/ personevennootschap, dient de bieder, niet zijnde NVM-makelaar, lid van de MVA, tevens een recent uittreksel uit het Handelsregister dat niet ouder is dan vijf (5) werkdagen te overleggen.

Uit het uittreksel uit het Handelsregister dient te blijken dat de bieder,

niet zijnde NVM-makelaar, lid van de MVA, vertegenwoordigingsbevoegd is het bod uit te brengen. Indien de bieder, niet zijnde NVM-makelaar, lid van de MVA, handelt als gevolmachtigde van een (rechts)persoon, dient de bieder, niet zijnde NVM-makelaar, lid van de MVA, tevens (een kopie) van deze (notariële) volmacht (gelegaliseerd) te overleggen.

Indien koper een rechtspersoon is, dient koper ervoor zorg te hebben gedragen dat vóór de veiling de uiteindelijke belanghebbende(n) (hierna te noemen: "UBO") zijn geregistreerd bij de Kamer van Koophandel. Mocht de opgave van de UBO bij de Kamer van Koophandel al wel zijn ingediend, maar nog niet verwerkt, dan dient een bewijs te worden overlegd dat de opgave van de UBO is gedaan (bijvoorbeeld door middel van de bevestigingsmail van de Kamer van Koophandel tezamen met de onderliggende documentatie waaruit blijkt wie de UBO('s) is/zijn).

Bieders, niet zijnde NVM-makelaar, lid van de MVA, dienen van hun goeioedheid te doen blijken uit:

- een verklaring van een geldverstrekkende instelling met een vergunning in de zin van de Wet op het financieel toezicht, waaruit blijkt dat zij over voldoende financiële middelen beschikken om de prijs en de bijkomende kosten te kunnen betalen; of
- door het storten van een waarborgsom op de derdengeldenrekening van de notaris, ten bedrage van ten minste tien procent (10%) van het bedrag dat de bieder, niet zijnde NVM-makelaar, lid van de MVA, voornemens is te bieden op de veiling, onder vermelding van "veiling Noordeinde 40 zaaknummer 260602 waarborgsom" op rekeningnummer IBAN NL90ABNA 059.37.81.724 (ABN AMRO Bank N.V) ten name van Kuin van Overbeek Notariaat; deze waarborgsom dient uiterlijk de dag voor de veiling om zeventien uur (17:00 uur) op de derdengeldenrekening zichtbaar te zijn; of

2. Bij het ontbreken van de in lid 1 sub i bedoelde informatie wordt de bieder niet goedge bevonden, tenzij:
 - hetzij de bieder een NVM-makelaar, lid van de MVA, in zijn plaats bereid vindt als bieder op te treden;
 - hetzij verkoper of de directie-makelaar aan de notaris verklaart met deze bieder genoeg te nemen.
3. Personen die toegang willen tot de plaats waar de veiling wordt gehouden, zijn verplicht zich desgevraagd tegenover de notaris te legitimeren.
4. Bij of krachtens de bijzondere veilingvoorwaarden kunnen voorschriften worden opgenomen ter bepaling van de identiteit van een bieder die via de website zijn bod wil uitbrengen, en borging van diens gegoedheid.
5. Wordt een bieder op grond van het hiervoor in dit artikel bepaalde niet goedge bevonden dan wordt het registergoed opnieuw in inzet casu quo in afslag gebracht.

PLOK (inzetpremie)

1. De inzetpremie ("plokpenning") terzake het registergoed bedraagt tweeduizend vijfhonderd euro (€ 2.500,00) exclusief omzetbelasting en is voor rekening verkoper.
2. In afwijking van artikel 7 lid 2 AVVV 2018 wordt de inzetpremie uitbetaald ter gelegenheid van het verlijden van de akte van kwijting.
3. Artikel 7 lid 3 AVVV 2018 is niet van toepassing.

Het recht op de inzetpremie vervalt ingeval verkoper niet tot gunning van het registergoed overgaat. Alsdan wordt de inzetpremie mitsdien niet uitbetaald.

OVERDRACHTSBELASTING

Wegens de levering is geen omzetbelasting, doch wel overdrachtsbelasting verschuldigd.

De overdrachtsbelasting is voor rekening koper.

Ingeval de grondslag voor de overdrachtsbelasting kan worden verminderd als bedoeld in artikel 13 Wet op belastingen van rechtsverkeer (Wbr), zal Koper aan Verkoper uitkeren het verschil tussen het bedrag, dat aan overdrachtsbelasting

zou zijn verschuldigd zonder bovenbedoelde vermindering en het werkelijk aan overdrachtsbelasting verschuldigde bedrag.

Het bedrag dat Koper aan Verkoper uitkeert, wordt verminderd met een zodanig bedrag dat het totaal van het bedrag dat Koper aan overdrachtsbelasting betaalt en het bedrag dat Koper ingevolge dit artikellid aan Verkoper betaalt, gelijk is aan het bedrag dat Koper aan overdrachtsbelasting zou betalen indien artikel 13 Wbr niet van toepassing zou zijn.

AANVAARDING

Het registergoed kan worden aanvaard na betaling der kooppenningen en hetgeen verder terzake de veiling verschuldigd is.

BETALING BINNEN ACHT DAGEN AAN MIJ, NOTARIS

Artikel 10 lid 1 van de AVVV 2018 komt te luiden als volgt:

Koper dient binnen acht (8) dagen na gunning te betalen:

- de waarborgsom als bedoeld in artikel 12 lid 1 van de AVVV, voorzover hiervoor geen garantieverklaring conform artikel 12 lid 4 van de AVVV is afgegeven;
 - het honorarium volgens het tarief van het notarisbureau ad en vier/tiende procent (0,4%) van de koopsom exclusief omzetbelasting waarbij een minimum tarief geldt van éénuizend achthonderdvijftig euro (€ 1.850,00) exclusief omzetbelasting;
 - de kosten van de - eventuele - akte de command;
 - het kadastrale recht en de kosten van kadastrale recherche;
 - courtage makelaar-koper, indien aangewezen;
 - gebruikelijke researchkosten diverse notariële registers;
- één en ander - voor zover van toepassing - te verhogen met de eventueel verschuldigde omzetbelasting.

Voor rekening van verkoper zijn alle overige aan de veiling verbonden kosten waaronder meer begrepen:

- gebruik van de geautomatiseerde systemen;
- publicatie op de websites voor openbare verkoop;
- zaalhuur en zaalfaciliteiten;

- techniek voor het bieden via internet;
 - veilingmeester;
- kosten die optellen tot een bedrag van zesduizend achthonderd euro (€ 6.800,00) te verhogen met de eventueel verschuldigde omzetbelasting.

BETALING KOOPSOM

De betaling van de kooppenningen en het verder terzake verschuldigde moet door koper geschieden vóór of uiterlijk op eenendertig augustus tweeduizend zesentwintig.

GUNNING

Verkoper behoudt zich het recht voor het geveilde niet te gunnen en zal zich daaromtrent uitspreken binnen achtenveertig (48) uur na de veiling van het registergoed.

WIJZE VAN VEILEN

De veiling vindt plaats in twee (2) fasen:

1. de eerste, de inzet, bij opbod;
2. de tweede, de afslag.

Dit gebeurt na elkaar in één zitting.

INTERNETBIEDEN

Extra voorwaarden in verband met internetbieden en internetborg.

De onderhavige Veiling is een Zaal-/Internetveiling. Het bieden tijdens de Veiling kan ook via de website www.openbareverkoop.nl plaatsvinden.

Aanvulling begrippen:

In deze Bijzondere Veilingvoorwaarden wordt verstaan onder:

1. Openbareverkoop.nl:
de algemeen toegankelijke website of een daaraan gelieerde website, via welke website een Bod via internet kan worden uitgebracht.
2. Stichting Openbare Verkoop:
"Stichting Openbare Verkoop", statutair gevestigd in de gemeente Amersfoort, ingeschreven in het handelsregister onder nummer 52037908, rechthebbende van Openbareverkoop.nl.
3. Handleiding:

de "handleiding online bieden" vermeld op Openbareverkoop.nl.

4. Registratienotararis:
een notaris die de via Openbareverkoop.nl in te vullen registratieverklaring en het geldige identiteitsbewijs van een natuurlijke persoon die wil bieden via internet, in ontvangst neemt en controleert (i) ter vaststelling van diens identiteit, (ii) het opgegeven telefoonnummer en (iii) ter legalisatie van diens handtekening onder de registratieverklaring.
5. Registratie:
het geheel van de door de Stichting Openbare Verkoop voorgeschreven handelingen, ter identificatie van een natuurlijke persoon die via Openbareverkoop.nl wil bieden, bestaande uit de invoer via internet van diens persoonsgegevens en controle door de Registratienotararis van diens identiteit en het door die persoon opgegeven mobiele telefoonnummer.
6. Deelnemer:
een natuurlijk persoon die de procedure van Registratie heeft doorlopen en tijdens de Veiling van het Registergoed is ingelogd op Openbareverkoop.nl.

Aanvulling voorwaarden:

1. In aanvulling op de AVVV 2018 kan tijdens de Veiling door een Deelnemer via internet worden geboden. Als "Bod" in de zin van de AVVV 2018 wordt derhalve ook een Bod via internet aangemerkt, mits dit Bod is uitgebracht door een Deelnemer op de door Stichting Openbare Verkoop in de Handleiding voorgeschreven wijze. De hoogte van het Bod dat de Deelnemer uitbrengt wordt bepaald door het bedrag waarop hij klikt of drukt.
2. In geval van discussie over het tijdstip waarop de biedingen, ofwel via internet, ofwel in de zaal, de Notaris hebben bereikt, alsmede in geval van storing aan en/of het uitvallen van de internetverbinding(en) tijdens de Veiling en in alle andere gevallen van discussie beslist de Notaris.
3. Weliswaar wordt de mogelijkheid geboden om via internet te bieden, maar hiermee wordt niet gegarandeerd dat de Deelnemer permanente en/of gelijktijdige toegang heeft tot internet om mee te bieden. Eventuele vertragingen in de snelheid van de internetverbinding(en), alsmede

storingen en uitval van deze verbinding(en) komen geheel voor rekening en risico van de Deelnemer.

4. Tenzij de Notaris anders beslist, zal niet eerder worden overgegaan tot de Inzet en de Afslag, dan nadat de Notaris genoegzaam zal zijn gebleken dat via internet biedingen kunnen worden uitgebracht.
5. In aanvulling op artikel 3 lid 3 AVVV 2018 kan de Afmijning door de Deelnemer elektronisch geschieden door te klikken of te drukken op het woord "bied".
6. Als Afmijnbedrag geldt het bedrag waarop door de Deelnemer tijdens de Afslag wordt geklikt of gedrukt op het moment waarop een zaalbieter kan afmijnen.
7. Wanneer de Deelnemer tijdens de Veiling overgaat tot het uitbrengen van een Bod via internet en het Bod de Notaris heeft bereikt, heeft dit Bod gelijke rechtsgevolgen als een Bod dat vanuit de veilingzaal wordt uitgebracht.
8. De Deelnemer die tijdens de Veiling overgaat tot het uitbrengen van een Bod via internet dient gedurende het verdere verloop van de Veiling voor de Notaris telefonisch bereikbaar te zijn en te blijven, en wel op het mobiele telefoonnummer dat de Deelnemer heeft ingevuld op diens registratieformulier. Voor het geval de Deelnemer gedurende het verdere verloop van de Veiling niet of slechts ten dele voor de Notaris telefonisch is, terwijl in het kader van de Veiling op enig moment telefonisch overleg tussen de Notaris en de Deelnemer noodzakelijk wordt geacht door de Notaris, dan is de Notaris bevoegd om het bod van de Deelnemer niet als zodanig te erkennen dan wel af te wijzen.
9. In aanvulling op artikel 5 lid 3 AVVV 2018 is de Deelnemer die het hoogste Bod heeft uitgebracht tot het moment van Gunning bevoegd te verklaren dat hij heeft geboden namens een rechtspersoon of personenvennootschap, mits die Deelnemer vóór de Gunning:
 - naar het oordeel van de Notaris genoegzaam aantoont volledig bevoegd te zijn tot vertegenwoordiging van die rechtspersoon of personenvennootschap; en

- de waarborgsom wordt gestort als bedoeld in artikel 12 lid 1 AVVV 2018.
Het bepaalde in artikel 5 lid 4 AVVV 2018 is in deze situatie ook van toepassing (acceptatie door de Verkoper) tenzij dit elders in de Bijzondere Veilingvoorwaarden is uitgesloten.

Van een en ander dient uit de notariële akte van Gunning te blijken. Indien met inachtneming van het vorenstaande een rechtspersoon of personenvennootschap heeft te gelden als vertegenwoordigde van de Deelnemer, komt aan die rechtspersoon of personenvennootschap het recht toe vóór de betaling van de Koopprijs te verklaren dat hij het Bod heeft uitgebracht namens één of meer anderen als bedoeld in artikel 5 lid 2 AVVV 2018.

11. De in lid 10 bedoelde Deelnemer is, naast die rechtspersoon of personenvennootschap hoofdelijk verbonden voor de nakoming van de verplichtingen ten gevolge van de Gunning. Indien die Deelnemer, ingeval de door hem vertegenwoordigde rechtspersoon of personenvennootschap in verzuim is, de Koopprijs geheel voor eigen rekening voldoet, wordt hij geacht de koopovereenkomst voor zichzelf te zijn aangegaan, in welk geval de Levering aan hem plaatsvindt en hem kwijting wordt verleend. Van een en ander dient uit de Notariële verklaring van betaling te blijken.
12. Door het uitbrengen van een Bod via internet, op de wijze zoals door Stichting Openbare Verkoop omschreven, verleent de Deelnemer, indien van toepassing, mede namens de door hem vertegenwoordigde rechtspersoon of personenvennootschap als bedoeld in lid 10, tevens volmacht aan ieder van de medewerkers die ten tijde van het gebruik van de volmacht werkzaam zijn ten kantore van de Notaris (zowel samen als ieder afzonderlijk) danwel aan de directie-makelaar om kennis te nemen van de inhoud van het proces-verbaal van Veiling en in en bij het proces-verbaal van Veiling:
 - a. te bevestigen dat de Deelnemer het betreffende Bod heeft uitgebracht en

- b. in te stemmen met alle in het proces-verbaal van Veiling (te) vermelde(n) waarnemingen van de Notaris ter zake van de Veiling. De gevolmachtigde kan op grond van deze volmacht voorts het proces-verbaal van Veiling ondertekenen en ter zake hiervan datgene te doen wat hij nodig en nuttig acht. De gevolmachtigde heeft de macht tot substitutie, zodat hij onder zijn verantwoordelijkheid een ander in zijn plaats kan stellen.

BIEDINGEN

Is vervolgens overgegaan tot de veiling met de volgende uitslag:

CONCEPT 23-06-2026

Genoemde

wederom voor mij, notaris, verschenen, verklaarde
voormeld bod te hebben uitgebracht voor

De verkoper verklaarde zich de gunning voor te behouden als vermeld in de
veilingvoorwaarden.

**DOORHALING HYPOTHECAIRE INSCHRIJVINGEN EN/OF BESLAGEN
VOLMACHT**

Partijen geven volmacht aan ieder van de medewerkers van het kantoor van mij,
notaris, om zo nodig namens hen de afstand van hypotheekrechten en/of
beslagen aan te nemen, voorzover deze thans nog ten laste van anderen dan
koper mochten zijn ingeschreven op het verkochte en voorts terzake alles meer
te doen wat ten deze nodig mocht zijn.

WOONPLAATSKEUZE

Ter uitvoering dezer verklaarde(n) de comparant(en) domicilie te kiezen ten
kantore van de notaris-bewaarder van dit proces-verbaal.

SLOT AKTE

WAARVAN AKTE is verleden te Amsterdam op de datum in het hoofd van deze
akte vermeld.

De comparant(en) is/zijn mij, notaris, bekend. De zakelijke inhoud van de akte is
aan hem/hen opgegeven en toegelicht. De comparant(en) hebben verklaard op
volledige voorlezing van de akte geen prijs te stellen en tijdig voor het verlijden
van de akte van de inhoud van de akte te hebben kennis genomen en met de
inhoud in te stemmen.

Onmiddellijk daarna is de akte beperkt voorgelezen en door de verschenen
perso(o)n(en) en mij, notaris, ondertekend om

Aanvullende informatie indicatie kosten veiling

46974_overzicht kosten veiling Noordeinde 40 te Monnickendam.pdf

260602.1/JO

**KOSTEN TEN LASTE VAN KOPER INZAKE VEILING NOORDEINDE 40
TE 1141 AN MONNICKENDAM**

Kosten die voor rekening koper komen:

- overdrachtsbelasting (tarief van 10,4%);
 - de waarborgsom als bedoeld in artikel 12 lid 1 van de AVVV, voorzover hiervoor geen garantieverklaring conform artikel 12 lid 4 van de AVVV is afgegeven;
 - het honorarium volgens het tarief van het notaris kantoor ad en vier/tiende procent (0,4%) van de koopsom exclusief omzetbelasting waarbij een minimum tarief geldt van éénduizend achthonderdvijftig euro (€ 1.850,00) exclusief omzetbelasting;
 - de kosten van de - eventuele - akte de command;
 - het kadastrale recht en de kosten van kadastrale recherche;
 - courtage makelaar-koper, indien aangewezen;
 - gebruikelijke researchkosten diverse notariële registers;
- één en ander - voor zover van toepassing - te verhogen met de eventueel verschuldigde omzetbelasting.

Koper dient binnen acht (8) dagen na gunning te betalen:

- de waarborgsom als bedoeld in artikel 12 lid 1 van de AVVV, voorzover hiervoor geen garantieverklaring conform artikel 12 lid 4 van de AVVV is afgegeven;
- het honorarium volgens het tarief van het notaris kantoor ad en vier/tiende procent (0,4%) van de koopsom exclusief omzetbelasting;
- de kosten van de - eventuele - akte de command;
- het kadastrale recht en de kosten van kadastrale recherche;

blad - 1 -

- courtage makelaar-koper, indien aangewezen;
 - gebruikelijke researchkosten diverse notariële registers;
- één en ander - voor zover van toepassing - te verhogen met de eventueel verschuldigde omzetbelasting.